

EL

**ΟΔΗΓΙΕΣ
ΘΕΡΜΑΝΤΗΡΑΣ**

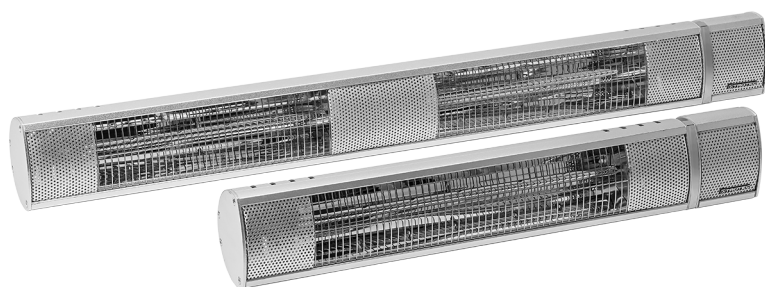

Περιεχόμενα

Υποδείξεις για τη χρήση των οδηγιών χρήσης 2

Ασφάλεια 2

Πληροφορίες για τη συσκευή..... 5

Μεταφορά και αποθήκευση..... 7

Συναρμολόγηση και θέση σε λειτουργία 7

Χειρισμός 11

Εξαρτήματα που μπορείτε να παραγγείλετε αργότερα 12

Σφάλματα και βλάβες 13







Συντήρηση..... 14

Τεχνικό παράρτημα 15

Απόρριψη 16

Υποδείξεις για τη χρήση των οδηγιών χρήσης

Σύμβολα

-  **Προειδοποίηση**
Η λέξη προειδοποίηση περιγράφει κίνδυνο μεσαίου βαθμού που μπορεί να οδηγήσει στο θάνατο ή τον βαρύ τραυματισμό εάν δεν αποφευχθεί.
-  **Προειδοποίηση**
Αυτό το σύμβολο υποδηλώνει κίνδυνο πυρκαγιάς.
-  **Προειδοποίηση για ηλεκτρική τάση**
Το σύμβολο αυτό υποδεικνύει ότι υπάρχουν κίνδυνοι για την ανθρώπινη ζωή και υγεία λόγω ηλεκτρικής τάσης.
-  **Προειδοποίηση καυτής επιφάνειας**
Το σύμβολο αυτό υποδεικνύει ότι υπάρχουν κίνδυνοι για την ανθρώπινη ζωή και υγεία λόγω καυτής επιφάνειας.
- Σημείωση**
Η λέξη προειδοποίηση υποδεικνύει σημαντικές πληροφορίες (π.χ. υλικές ζημιές) αλλά όχι κινδύνους.
-  **Πληροφορίες**
Υποδείξεις με αυτό το σύμβολο σας βοηθούν να πραγματοποιήσετε τις δραστηριότητές σας γρήγορα και με ασφάλεια.
-  **Τηρείτε τις οδηγίες**
Οι υποδείξεις με αυτό το σύμβολο σας συνιστούν να δώσετε προσοχή στις οδηγίες.

Μπορείτε να πραγματοποιήσετε λήψη της τελευταίας έκδοσης των οδηγιών χρήσης από τον παρακάτω σύνδεσμο:



IR 2050



<https://hub.trotec.com/?id=41230>

IR 3050



<https://hub.trotec.com/?id=43688>

Ασφάλεια

Πριν την έναρξη λειτουργίας / χρήση της συσκευής διαβάστε προσεκτικά τις παρούσες οδηγίες και φυλάσσετε τις οδηγίες πάντα κοντά στο σημείο τοποθέτησης ή δίπλα στη συσκευή!

-  **Προειδοποίηση**
Διαβάστε όλες τις προειδοποιήσεις ασφαλείας και τις οδηγίες.
Η παραμέληση της τήρησης των προειδοποιήσεων ασφαλείας και των οδηγιών μπορεί να προκαλέσει ηλεκτροπληξία, φωτιά ή/και σοβαρούς τραυματισμούς.
Φυλάσσετε τις προειδοποιήσεις ασφαλείας και τις οδηγίες για μελλοντική χρήση.
Η συσκευή αυτή μπορεί να χρησιμοποιηθεί από παιδιά 8 ετών και άνω καθώς και από άτομα με περιορισμένες σωματικές, αισθητηριακές ή πνευματικές ικανότητες ή με ελλιπή εμπειρία και γνώση, εφόσον επιτηρούνται ή έχουν εκπαιδευτεί σχετικά με την ασφαλή χρήση της συσκευής και τους σχετικούς κινδύνους.
Απαγορεύεται στα παιδιά να παίζουν με τη συσκευή. Ο καθαρισμός και η συντήρηση από τον χρήστη απαγορεύεται να διεξάγονται από παιδιά χωρίς επιτήρηση.



Προειδοποίηση

Παιδιά μικρότερα από 3 ετών δεν πρέπει να πλησιάζουν στη συσκευή, εκτός αν επιτηρούνται συνεχώς.

Παιδιά από 3 ετών και έως 8 ετών επιτρέπεται να ενεργοποιούν και να απενεργοποιούν τη συσκευή όταν επιβλέπονται ή έχουν καθοδηγηθεί σχετικά με την ασφαλή χρήση της συσκευής και κατανοούν τους κινδύνους που προκύπτουν, υπό την προϋπόθεση ότι η συσκευή έχει τοποθετηθεί ή εγκατασταθεί στην κανονική θέση χρήσης της.

Παιδιά από 3 ετών και έως 8 ετών δεν επιτρέπεται να βάζουν το φως στην πρίζα, να ρυθμίζουν τη συσκευή, να καθαρίζουν τη συσκευή και / ή να εκτελούν τη συντήρηση από τον χρήστη.



Προειδοποίηση

Μη χρησιμοποιείτε τη συσκευή σε μικρούς χώρους όταν βρίσκονται σε αυτούς άτομα που δεν μπορούν να φύγουν τα ίδια από τον χώρο και δεν βρίσκονται υπό συνεχή επίβλεψη.

- Μη χρησιμοποιείτε τη συσκευή σε χώρους ή σε περιοχές με κίνδυνο έκρηξης και μην την τοποθετείτε εκεί.
- Μη χρησιμοποιείτε τη συσκευή σε περιβάλλον δυσμενές για τη λειτουργία της.
- Αφήστε τη συσκευή να στεγνώσει μετά από υγρό καθαρισμό. Μην τη χρησιμοποιείτε όταν είναι υγρή.
- Μη θέτετε σε λειτουργία ή μη χειρίζεστε τη συσκευή με βρεγμένα ή υγρά χέρια.
- Αποφύγετε την άμεση έκθεση της συσκευής σε στήλη νερού.
- Μη βάζετε ποτέ αντικείμενα ή μέλη του σώματος μέσα στη συσκευή.
- Μη χρησιμοποιείτε τη συσκευή ως πηγή ανάφλεξης.
- Μην καλύπτετε τη συσκευή όταν είναι σε λειτουργία.
- Η συσκευή δεν είναι παιχνίδι. Κρατάτε τα παιδιά και τα ζώα μακριά από τη συσκευή.
- Πριν από κάθε χρήση ελέγχετε ότι η συσκευή, τα εξαρτήματα και τα σημεία σύνδεσής της δεν έχουν υποστεί ζημιές. Μη χρησιμοποιείτε ελαττωματικές συσκευές ή ελαττωματικά μέρη της συσκευής.
- Βεβαιωθείτε ότι όλα τα εξωτερικά ηλεκτρικά καλώδια της συσκευής είναι προστατευμένα από ζημιές (π.χ. από ζώα). Μη χρησιμοποιείτε ποτέ τη συσκευή, εάν υπάρχουν ζημιές σε ηλεκτρικά καλώδια ή στη σύνδεση με το ηλεκτρικό δίκτυο!
- Η ηλεκτρική σύνδεση δικτύου πρέπει να συμμορφώνεται με τις οδηγίες στο Τεχνικό παράρτημα.
- Συνδέστε το φως σε μια κατάλληλα προστατευμένη πρίζα.
- Οι προεκτάσεις του καλωδίου τροφοδοσίας πρέπει να επιλέγονται σύμφωνα με την ισχύ σύνδεσης της συσκευής, το μήκος των καλωδίων και το σκοπό χρήσης. Ξετυλίγετε ολόκληρο το καλώδιο προέκτασης. Αποφεύγετε την ηλεκτρική υπερφόρτωση.
- Πριν από εργασίες συντήρησης, φροντίδας ή επισκευής βγάzte πάντα το καλώδιο τροφοδοσίας από την πρίζα, πιάνοντάς το από το φως.
- Απενεργοποιείτε τη συσκευή και βγάzte το καλώδιο τροφοδοσίας από την πρίζα, όταν δεν χρησιμοποιείτε τη συσκευή.
- Ελέγξτε το καλώδιο τροφοδοσίας και το φως για φθορές. Εάν διαπιστώσετε βλάβες, μην προσπαθήσετε να ενεργοποιήσετε ξανά τη συσκευή. Παραγγείλετε ένα νέο καλώδιο δικτύου με φως δικτύου από τον κατασκευαστή και αντικαταστήστε το ελαττωματικό καλώδιο δικτύου με φως δικτύου.
Τα ελαττωματικά καλώδια τροφοδοσίας συνιστούν σοβαρό κίνδυνο για την υγεία!
- Κατά την εγκατάσταση, τηρείτε τις ελάχιστες αποστάσεις από τοίχους και αντικείμενα, καθώς και τις συνθήκες αποθήκευσης και λειτουργίας σύμφωνα με τα τεχνικά στοιχεία (κεφάλαιο Τεχνικό παράρτημα).
- Κρατήστε την απόσταση ασφαλείας που αναφέρεται στα τεχνικά στοιχεία μεταξύ της πλευράς ακτινοβολίας της συσκευής και όλων των εύφλεκτων υλικών, όπως υφάσματα, κουρτίνες, κρεβάτια και καναπέδες, αλλά τουλάχιστον 1 μέτρο.
- Αφήστε τη συσκευή να κρυώσει πριν από τη μεταφορά και / ή εργασίες συντήρησης.
- Η συσκευή δεν επιτρέπεται να τοποθετηθεί άμεσα κάτω από ρευματοδότη.
- Μην χρησιμοποιήσετε πλέον τη συσκευή, εάν έχει πέσει ή παρουσιάζει ορατά σημάδια βλάβης.
- Χρησιμοποιήστε τον τύπο πλακέ μπαταρίας CR 2025.
- Μην τοποθετείτε μη επαναφορτιζόμενη μπαταρία στο τηλεχειριστήριο.
- Μη φορτίζετε ποτέ μια μπαταρία που δεν μπορεί να επαναφορτιστεί.
- Αφαιρέστε την εκφορτισμένη μπαταρία. Οι μπαταρίες περιέχουν επικίνδυνες ουσίες για το περιβάλλον. Απορρίψτε την μπαταρία σύμφωνα με την εθνική νομοθεσία (βλ. κεφάλαιο Απόρριψη).
- Αφαιρέστε την μπαταρία από το τηλεχειριστήριο, αν δεν χρησιμοποιήσετε τη συσκευή για μεγάλο διάστημα.
- Ποτέ μην βραχυκυκλώνετε τον ακροδέκτη σύνδεσης της μπαταρίας!
- Μην καταπίνετε μπαταρίες! Αν καταποθεί μια μπαταρία, αυτή μπορεί να προκαλέσει σοβαρά εσωτερικά εγκαύματα/καυτηριασμούς εντός 2 ωρών! Οι καυτηριασμοί μπορεί να προκαλέσουν θάνατο!

- Αν πιστεύετε ότι έγινε κατάποση μπαταρίας ή εισήλθε με άλλο τρόπο στο σώμα, αναζητήστε αμέσως ιατρό!
- Απομακρύνετε τα παιδιά από νέες και χρησιμοποιημένες μπαταρίες καθώς από την ανοιχτή θήκη μπαταριών.
- Αν δεν κλείνει καλά η θήκη μπαταριών, μη χρησιμοποιείτε πλέον τη συσκευή μέσω του τηλεχειριστηρίου.

Ενδεδειγμένη χρήση

Χρησιμοποιήστε τη συσκευή IR 2050 / IR 3050 για τη θέρμανση επιφανειών σε στεγασμένους και μη στεγασμένους χώρους.

Η ενδεδειγμένη χρήση περιλαμβάνει:

- Τη θέρμανση επιφανειών
 - σε αποθήκες,
 - σε χώρους εργοταξίων,
 - σε κοντέινερ,
 - στη γαστρονομία,
 - σε εκθέσεις και εκδηλώσεις,
 - σε εξωτερικούς χώρους (π.χ. βεράντες).

Σημείωση

Χρησιμοποιήστε μια ασφάλεια τήξης (προστατευτική διάταξη υπερέντασης) ή έναν διακόπτη προστασίας γραμμής τύπου C.

Μια διαφορετική χρήση από την προβλεπόμενη χρήση θεωρείται ως λανθασμένη χρήση.

Λογικά προβλέψιμη λανθασμένη χρήση

- Η συσκευή δεν προορίζεται για βιομηχανική χρήση.
- Μην τοποθετείτε αντικείμενα επάνω στη συσκευή, π.χ. ρούχα.
- Μη χρησιμοποιείτε τη συσκευή για τη θέρμανση οχημάτων.
- Μη χρησιμοποιείτε τη συσκευή κοντά σε βενζίνη, διαλύτες, βερνίκια ή άλλους πολύ εύφλεκτους ατμούς ή σε χώρους όπου φυλάσσονται αυτά.
- Η συσκευή δεν επιτρέπεται να χρησιμοποιείται ως θερμαντική συσκευή για μωρά / παιδιά ή ζώα.
- Μη βυθίζετε ποτέ τη συσκευή σε νερό.
- Η συσκευή δεν επιτρέπεται να τοποθετηθεί στην οροφή.
- Μην εγκαταστήσετε αυτή τη θερμαντική συσκευή με τέτοιο τρόπο ώστε οι διακόπτες και οι άλλοι ρυθμιστές να μπορούν να αγγιχθούν από άτομο που βρίσκεται στην μπανιέρα, στην πισίνα ή στο ντους.
- Μην πραγματοποιείτε αυθαίρετες δομικές τροποποιήσεις της συσκευής, καθώς και προσθήκες ή μετατροπές.

Εξειδίκευση προσωπικού

Τα άτομα που χρησιμοποιούν αυτήν τη συσκευή πρέπει:

- να διαθέτουν βασικές γνώσεις σχετικά με την ασφαλή χρήση ηλεκτρικών συσκευών.
- την ανάγνωση και την κατανόηση των οδηγιών χρήσης και ιδίως το κεφάλαιο «Ασφάλεια».

Οι ενέργειες συντήρησης, που απαιτούν άνοιγμα του περιβλήματος, επιτρέπεται να διεξάγονται μόνο από επιχειρήσεις εξειδικευμένες στις ηλεκτρικές εργασίες ή από τον κατασκευαστή.

Σύμβολα στη συσκευή

Σύμβολα	Σημασία
	Το σύμβολο στη συσκευή υποδεικνύει ότι δεν επιτρέπεται να κρεμάτε αντικείμενα (π.χ. χαρτομάντιλα, ρούχα, κλπ.) πάνω από τη συσκευή ή ακριβώς μπροστά από αυτή. Η συσκευή δεν επιτρέπεται να καλύπτεται για να αποφευχθεί υπερθέρμανση και κίνδυνος φωτιάς!

Λοιποί κίνδυνοι



Προειδοποίηση για ηλεκτρική τάση

Οι εργασίες σε ηλεκτρικά εξαρτήματα επιτρέπεται να εκτελούνται μόνο από εξουσιοδοτημένο τεχνικό προσωπικό!



Προειδοποίηση για ηλεκτρική τάση

Πριν από κάθε εργασία στη συσκευή πρέπει να αφαιρείτε το φικ από την πρίζα! Μην αγγίζετε το φικ με βρεγμένα ή υγρά χέρια. Αποσυνδέστε το καλώδιο τροφοδοσίας από την πρίζα, πιάνοντάς το από το φικ.



Προειδοποίηση καυτής επιφάνειας

Μέρη αυτής της συσκευής μπορεί να γίνουν πολύ καυτά και να προκαλέσουν εγκαύματα. Πρέπει να δοθεί ιδιαίτερη προσοχή όταν είναι παρόντα παιδιά ή άλλα άτομα που χρειάζονται προστασία!



Προειδοποίηση

Αυτή η συσκευή μπορεί να προκαλέσει κινδύνους, εάν χρησιμοποιηθεί από μη καταρτισμένα άτομα με ακατάλληλο ή μη ενδεδειγμένο τρόπο. Προσέξτε την εξειδίκευση του προσωπικού!



Προειδοποίηση

Υπάρχει κίνδυνος φωτιάς σε περίπτωση μη ενδεδειγμένης τοποθέτησης. Μην τοποθετείτε τη συσκευή σε εύφλεκτο υπόστρωμα. Μην τοποθετείτε τη συσκευή σε μοκέτες με μακρό τρίχωμα.



Προειδοποίηση

Κίνδυνος τραυματισμού λόγω υπέρυθρης ακτινοβολίας! Μην παραμένετε για υπερβολικά μεγάλο διάστημα πολύ κοντά στη συσκευή. Μην κοιτάζετε παρατεταμένα απευθείας στη συσκευή. Κρατήστε τις ελάχιστες αποστάσεις.



Προειδοποίηση

Υπάρχει κίνδυνος πυρκαγιάς λόγω κάλυψης της συσκευής. Φροντίστε ώστε η συσκευή να στέκεται πάντα ελεύθερα και να μην καλύπτεται.



Προειδοποίηση

Χοντρά σωματίδια ακαθαρσιών πάνω στις θερμαντικές ράβδους μπορούν να προκαλέσουν υπερθέρμανση της συσκευής. Υπάρχει κίνδυνος φωτιάς. Απομακρύνετε τα χοντρά σωματίδια ακαθαρσιών από τις θερμαντικές ράβδους σύμφωνα με το κεφάλαιο Συντήρηση πριν ενεργοποιήσετε τη συσκευή.

Αντίδραση σε περίπτωση έκτακτης ανάγκης

1. Απενεργοποιήστε τη συσκευή.
2. Αποσυνδέστε τη συσκευή από το ηλεκτρικό δίκτυο τραβώντας το φως από την πρίζα. Κρατήστε το βύσμα και όχι το καλώδιο.
3. Μην ξανασυνδέσετε ελαττωματική συσκευή στο ηλεκτρικό δίκτυο.

Πληροφορίες για τη συσκευή

Περιγραφή της συσκευής

Η συσκευή IR 2050 / IR 3050 χρησιμεύει στη γρήγορη παραγωγή άμεσης θερμότητας.

Η συσκευή βασίζεται στην αρχή λειτουργίας της παραγωγής θερμότητας μέσω υπέρυθρης ακτινοβολίας. Με βάση αυτή την αρχή άτομα ή αντικείμενα θερμαίνονται άμεσα.

Οι 3 βαθμίδες θέρμανσης μπορούν να ρυθμιστούν με το τηλεχειριστήριο και, εάν χρειάζεται, από τη συσκευή.

Η συσκευή εμφανίζει τη λειτουργία μέσω δίχρωμων LED.

- ενδείκνυται για εξωτερική χρήση
- Βαθμός προστασίας IP65 – επαγγελματική συσκευή με προστασία από εκτόξευση νερού, στεγανή σε σκόνη και βροχή από όλες τις κατευθύνσεις
- Το IR 2050 διαθέτει υψηλής ποιότητας σωλήνες υπερύθρων μικροκυμάτων Low Glare για περισσότερη θερμότητα και χαμηλότερη φωτεινότητα με μεγάλη διάρκεια ζωής
- Το IR 3050 διαθέτει δυο υψηλής ποιότητας σωλήνες υπερύθρων μικροκυμάτων Low Glare για περισσότερη θερμότητα και χαμηλότερη φωτεινότητα με μεγάλη διάρκεια ζωής
- περίπου 6.000 ώρες φωτισμού με 80 % μείωση φωτός
- ενδείκνυται αποκλειστικά για επιτοίχια τοποθέτηση
- ρυθμιζόμενη γωνία
- χωρίς συγκέντρωση σκόνης (ενδείκνυται για αλλεργικούς)

Απεικόνιση συσκευής

IR 2050

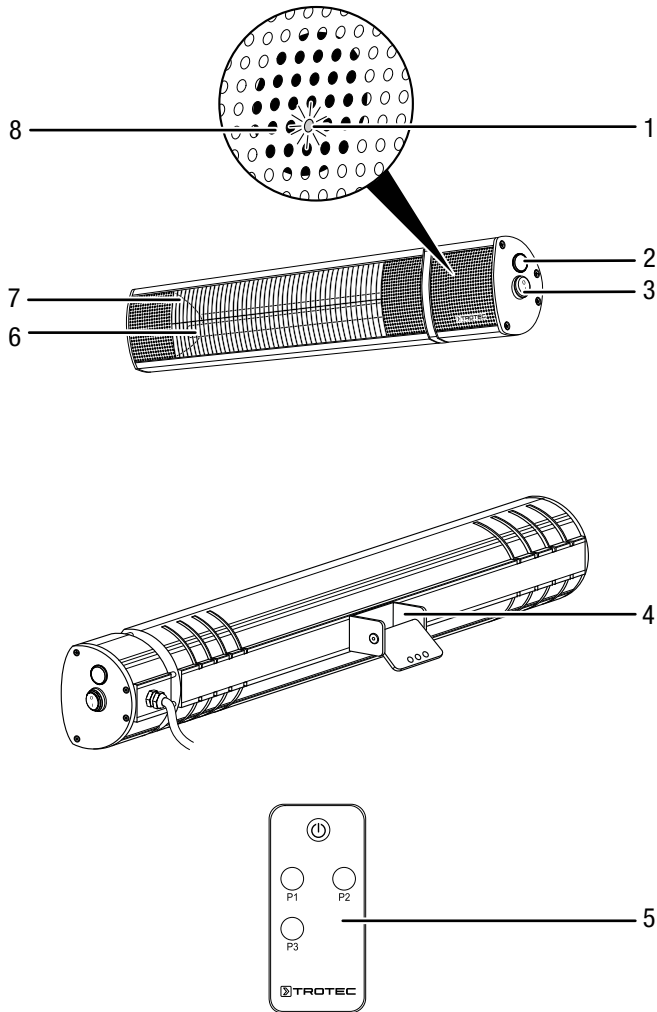

Αρ.	Περιγραφή
1	Λυχνία λειτουργίας (πίσω από το πλέγμα)
2	Πλήκτρο On/Standby
3	Διακόπτης ON/OFF
4	Βάση στήριξης τοίχου με ρυθμιζόμενη γωνία κλίσης
5	Τηλεχειριστήριο
6	Θερμαντική ράβδος
7	Πλέγμα
8	Δέκτης υπερούθρων για το τηλεχειριστήριο

IR 3050

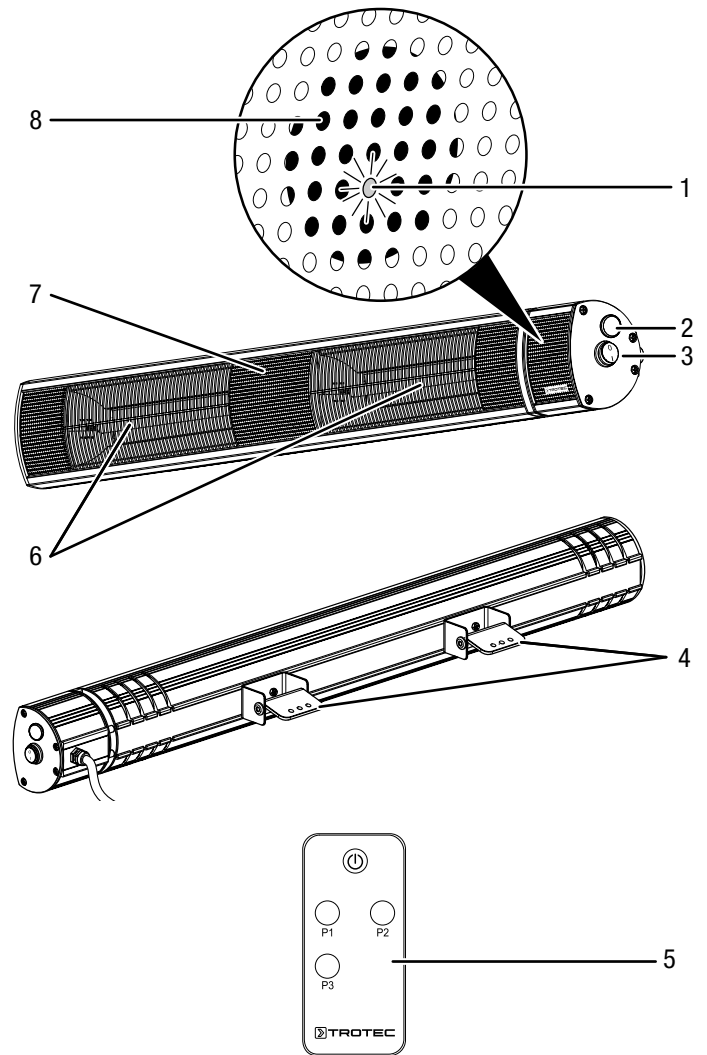

Αρ.	Περιγραφή
1	Λυχνία λειτουργίας (πίσω από το πλέγμα)
2	Πλήκτρο On/Standby
3	Διακόπτης ON/OFF
4	Βάση στήριξης τοίχου με ρυθμιζόμενη γωνία κλίσης
5	Τηλεχειριστήριο
6	Θερμαντική ράβδος
7	Πλέγμα
8	Δέκτης υπερούθρων για το τηλεχειριστήριο

Μεταφορά και αποθήκευση

Σημείωση

Όταν αποθηκεύετε ή μεταφέρετε τη συσκευή με ακατάλληλο τρόπο, ενδέχεται να προκληθούν βλάβες στη συσκευή.

Προσέξτε τις πληροφορίες για τη μεταφορά και αποθήκευση της συσκευής.

Μεταφορά

Προσέξτε τις ακόλουθες οδηγίες **πριν** από κάθε μεταφορά:

- Απενεργοποιήστε τη συσκευή, πιέζοντας το πλήκτρο On/Standby στη συσκευή (2) ή στο τηλεχειριστήριο (10). Ωθήστε στη συνέχεια τον διακόπτη on /off (3) στη συσκευή στη θέση **0**. Η λυχνία λειτουργίας (1) αναβοσβήνει με κόκκινο χρώμα.
- Αποσυνδέστε τη συσκευή από το ηλεκτρικό δίκτυο τραβώντας το φις από την πρίζα. Κρατήστε το βύσμα και όχι το καλώδιο.
- Μην τραβάτε τη συσκευή από το καλώδιο τροφοδοσίας.
- Αφήστε τη συσκευή να κρυώσει επαρκώς.

Αποθήκευση

Τηρείτε τις ακόλουθες οδηγίες **πριν** από κάθε αποθήκευση:

- Αποσυνδέστε τη συσκευή από το ηλεκτρικό δίκτυο τραβώντας το φις από την πρίζα. Κρατήστε το βύσμα και όχι το καλώδιο.
- Αφήστε τη συσκευή να κρυώσει επαρκώς.

Τηρείτε τις ακόλουθες συνθήκες αποθήκευσης, όταν δεν χρησιμοποιείτε τη συσκευή:

- Αποθηκεύστε τη συσκευή στεγνή και προστατευμένη από τον παγετό και τις υψηλές θερμοκρασίες.
- Αποθηκεύστε τη συσκευή σε όρθια θέση, σε χώρο προστατευμένο από τη σκόνη και την άμεση ηλιακή ακτινοβολία.
- Προστατεύστε τη συσκευή, εάν χρειάζεται, από την είσοδο σκόνης με ένα πλαστικό κάλυμμα.
- Μην τοποθετείτε άλλες συσκευές ή αντικείμενα στη συσκευή για να αποφύγετε την πρόκληση βλάβης σε αυτήν.
- Αφαιρέστε την μπαταρία από το τηλεχειριστήριο.

Συναρμολόγηση και θέση σε λειτουργία

Παραδοτέα

IR 2050

- 1 x συσκευή
- 1 x γωνίες στήριξης
- 2 x παξιμάδια πεταλούδες
- 3 x βίδα
- 2 x βίδες στήριξης
- 3 x ούπα
- 1 x κλειδί άλεν μεγέθους 5
- 1 x τηλεχειριστήριο (χωρίς μπαταρία)
- 1 x οδηγίες

IR 3050

- 1 x συσκευή
- 2 x γωνίες στήριξης
- 4 x παξιμάδια πεταλούδες
- 6 x βίδα
- 4 x βίδες στήριξης
- 6 x ούπα
- 1 x κλειδί άλεν μεγέθους 5
- 1 x τηλεχειριστήριο (χωρίς μπαταρία)
- 1 x οδηγίες

Άνοιγμα συσκευής



Προειδοποίηση

Υπάρχει κίνδυνος ασφυξίας για τα παιδιά από το υλικό συσκευασίας! Κρατήστε τις μεμβράνες και τα τμήματα συσκευασίας μακριά από τα παιδιά. Υπάρχει κίνδυνος θανάτου από ασφυξία.

1. Ανοίξτε το κουτί και αφαιρέστε τη συσκευή.
2. Αφαιρέστε τη συσκευασία εντελώς από τη συσκευή.
3. Αφαιρέστε την ασφάλεια μεταφοράς από τη σχάρα (7) της θερμαντικής συσκευής.

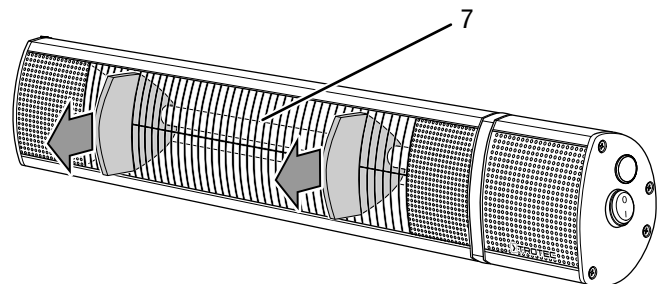

4. Ξετυλίξτε εντελώς το καλώδιο τροφοδοσίας. Ελέγξτε ότι το καλώδιο δεν έχει υποστεί βλάβη και προσέξτε να μην το καταστρέψετε, όταν το ξετυλίγετε.

Συναρμολόγηση



Προειδοποίηση για ηλεκτρική τάση

Κίνδυνος τραυματισμού από λανθασμένη συναρμολόγηση!

Ενδέχεται να υπάρχουν τοπικοί ή εθνικοί κανονισμοί για τη συναρμολόγηση. Συνιστούμε η εγκατάσταση να γίνει από εξειδικευμένο ηλεκτρολόγο.



Προειδοποίηση

Κίνδυνος φωτιάς λόγω λανθασμένης εγκατάστασης!

Υπάρχει κίνδυνος φωτιάς αν δεν τηρηθούν οι απαιτούμενες ελάχιστες αποστάσεις.

Λάβετε υπόψη την ενότητα Εγκατάσταση στο κεφάλαιο Συναρμολόγηση και θέση σε λειτουργία, καθώς και τα τεχνικά δεδομένα στο κεφάλαιο Τεχνικό παράρτημα.

Η συσκευή ενδείκνυται αποκλειστικά για επιτοίχια τοποθέτηση. Προσέξτε την παρακάτω προδιαγραφή για την εγκατάσταση στον χώρο:

Εγκατάσταση

Προσέξτε κατά την εγκατάσταση της συσκευής τις ελάχιστες αποστάσεις από τοίχους και αντικείμενα σύμφωνα με το κεφάλαιο Τεχνικά χαρακτηριστικά.

- ελάχ. απόσταση 180 cm από το δάπεδο
- ελάχ. απόσταση 50 cm από παραπλήσιους τοίχους ή αντικείμενα
- Μην εγκαθιστάτε τη συσκευή στην οροφή ή ακριβώς πίσω από μια πόρτα.
- Μην εγκαθιστάτε ποτέ τη συσκευή έτσι ώστε να ακτινοβολεί άμεσα σε τοίχους ή αντικείμενα. Προσέξτε σχετικά με αυτό τις ελάχιστες αποστάσεις από τοίχους και αντικείμενα σύμφωνα με το κεφάλαιο Τεχνικά στοιχεία.
- Εγκαταστήστε τη συσκευή αποκλειστικά σε οριζόντια θέση.

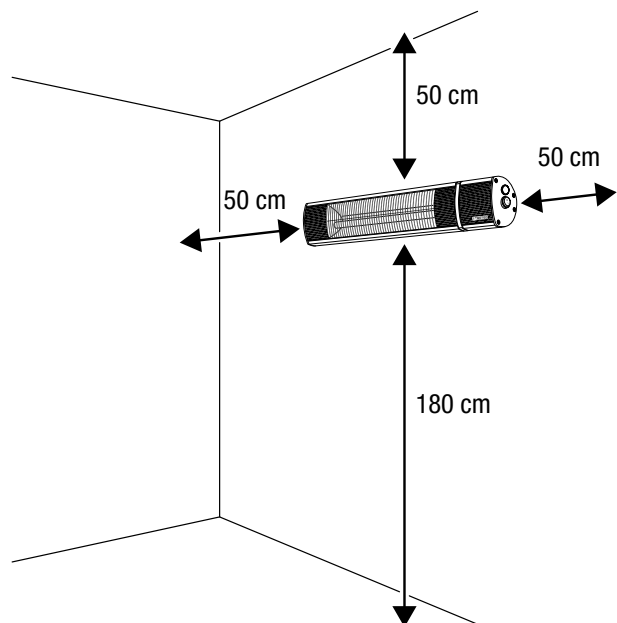

Χρειάζονται τα παρακάτω για την εγκατάσταση:

- ένα μολύβι για το σημάδεμα των οπών διάτρησης
- ένα κατάλληλο δράπανο
- κατάλληλα ούπα για τη φύση του τοίχου
- ένα κατσαβίδι
- ένα αλφάδι

IR 2050

1. Σημαδέψτε τις οπές διάτρησης στον τοίχο.

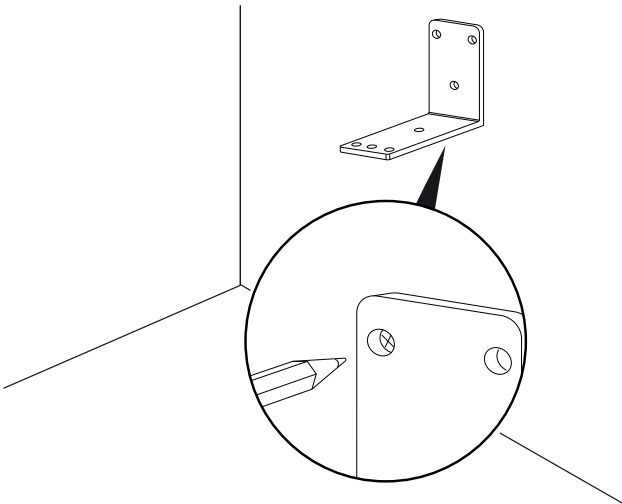

2. Τρυπήστε τις οπές στα σηματοδομημένα σημεία στον τοίχο.
3. Εισάγετε κατάλληλα ούπα στις οπές διάτρησης.
4. Βιδώστε τη γωνία στήριξης στον τοίχο.
5. Ελέγξτε τη γωνία στήριξης για σταθερή εφαρμογή.
6. Βιδώστε τη συσκευή στη γωνία στήριξης. Για αυτό βιδώστε τη βάση στήριξης για επίτοιχη τοποθέτηση μέσω των βιδών στήριξης και των παξιμαδιών πεταλούδων στη γωνία στήριξης.
7. Ελέγξτε τη συσκευή για σταθερή εφαρμογή.

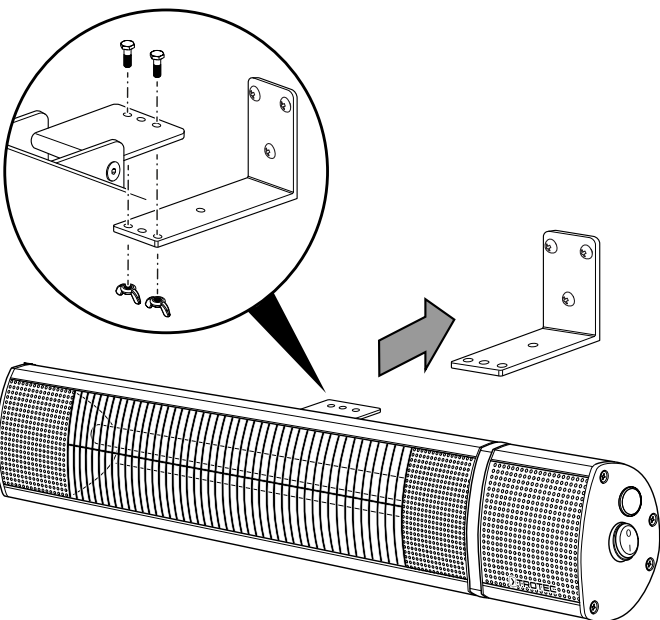

8. Περιστρέψτε τη συσκευή στην επιθυμητή γωνία κλίσης. Η συσκευή είναι ρυθμιζόμενη κατά 90° προς τα πάνω και κάτω. Στερεώστε τη γωνία κλίσης μέσω του κλειδιού άλεν.

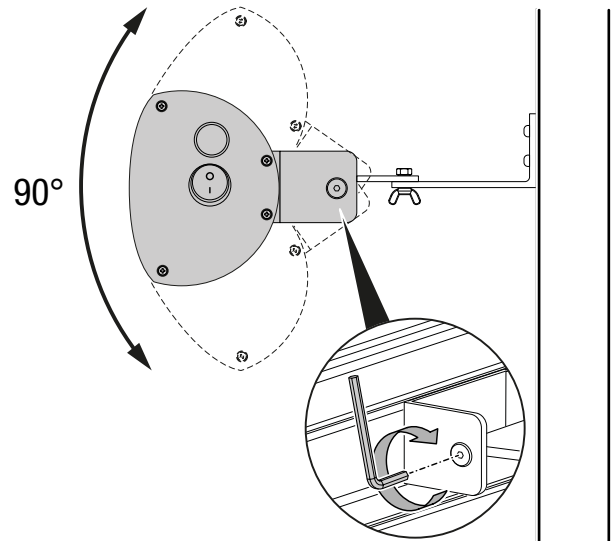

IR 3050

1. Σημαδέψτε τις οπές διάτρησης στον τοίχο.

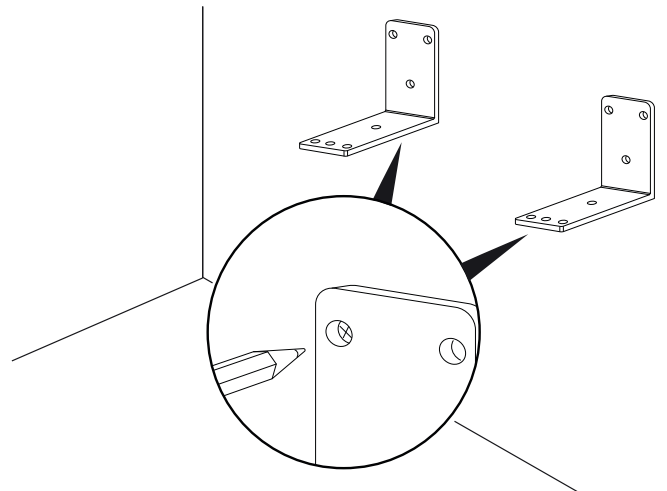

2. Τρυπήστε τις οπές στα σηματοδομημένα σημεία στον τοίχο.
3. Εισάγετε κατάλληλα ούπα στις οπές διάτρησης.
4. Βιδώστε τις γωνίες στήριξης στον τοίχο.
5. Ελέγξτε τις γωνίες στήριξης για σταθερή εφαρμογή.
6. Βιδώστε τη συσκευή στις γωνίες στήριξης. Για αυτό βιδώστε τις βάσεις στήριξης για επίτοιχη τοποθέτηση μέσω των βιδών στήριξης και των παξιμαδιών πεταλούδων στις γωνίες στήριξης.

7. Ελέγξτε τη συσκευή για σταθερή εφαρμογή.

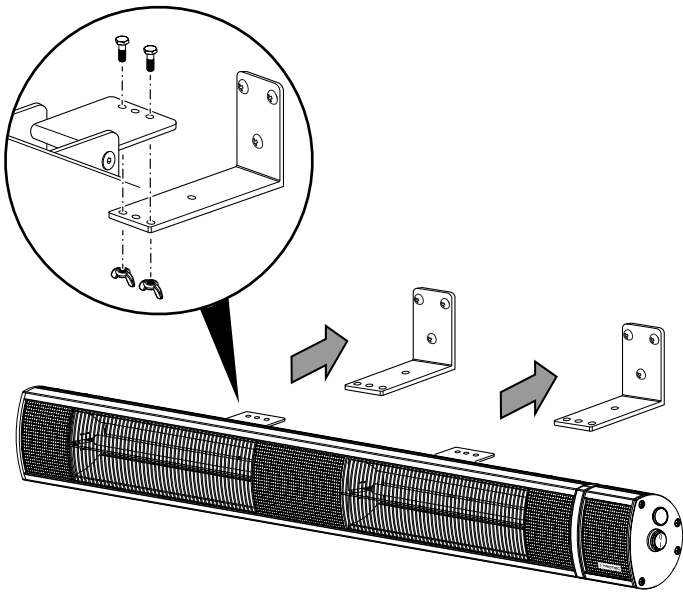

8. Περιστρέψτε τη συσκευή στην επιθυμητή γωνία κλίσης. Η συσκευή είναι ρυθμιζόμενη κατά 60° προς τα πάνω και κάτω. Στερεώστε τη γωνία κλίσης μέσω του κλειδιού άλεν.

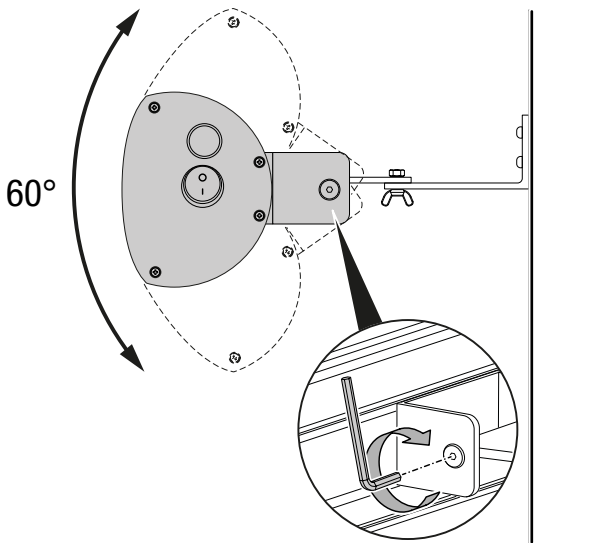

Έναρξη λειτουργίας



Πληροφορίες

Κατά την πρώτη θέση σε λειτουργία ή όταν δεν έχετε χρησιμοποιήσει τη συσκευή για μεγάλο χρονικό διάστημα, ενδέχεται να εμφανιστούν οσμές.

Σημείωση

Χρησιμοποιήστε μια ασφάλεια τήξης (προστατευτική διάταξη υπερέντασης) ή έναν διακόπτη προστασίας γραμμής τύπου C.

Σημείωση

Κατά την ενεργοποίηση της συσκευής για διάστημα χιλιοστών του δευτερολέπτου μπορεί να καταναλωθεί πολύ υψηλό ρεύμα. Με ισχύ έως 3.000 Watt αυτό μπορεί να οδηγήσει στο να πέσουν αυτόματες ασφάλειες της κατηγορίας 16A-B και να μη λειτουργούν βραχυπρόθεσμα.

Αν χρειάζεται, αναθέστε την αντικατάσταση των ασφαλειών από ηλεκτρολόγο.

- Πριν από κάθε θέση σε λειτουργία ελέγχετε την κατάσταση του καλωδίου τροφοδοσίας. Αν έχετε αμφιβολίες για την άριστη κατάστασή του, απευθυνθείτε στην εξυπηρέτηση πελατών.
- Τοποθετήστε το καλώδιο τροφοδοσίας ή/και τα άλλα ηλεκτρικά καλώδια έτσι, ώστε να μην υπάρχει κίνδυνος παραπατήματος, ειδικά αν η συσκευή βρίσκεται στη μέση του δωματίου. Χρησιμοποιήστε καλωδιωτές γέφυρες.
- Βεβαιωθείτε ότι οι προεκτάσεις των καλωδίων είναι πλήρως ξετυλιγμένες.
- Προσέξτε ώστε να μη βρίσκονται κουρτίνες ή παρόμοια αντικείμενα πολύ κοντά.

Τοποθέτηση μπαταριών στο τηλεχειριστήριο

Σημείωση

Μη χρησιμοποιείτε τη συσκευή με επαναφορτιζόμενες μπαταρίες!

1. Συμπιέστε την ασφάλεια στο πλάι της θήκης μπαταριών και βγάλτε τη θήκη μπαταριών από το τηλεχειριστήριο.
 2. Τοποθετήστε μια μπαταρία τύπου CR 2025 στη θήκη μπαταριών και σύρετε τη θήκη μπαταριών ξανά μέσα στο τηλεχειριστήριο.
- ⇒ Βεβαιωθείτε ότι έχετε τοποθετήσει τις μπαταρίες στη θήκη μπαταριών με τη σωστή πολικότητα.

Σύνδεση καλωδίου τροφοδοσίας

- Συνδέστε το φισ σε μια πρίζα με κατάλληλη ασφάλεια.
- Τοποθετήστε το καλώδιο πίσω από τη συσκευή. Βεβαιωθείτε ότι το καλώδιο δεν οδηγείται ποτέ μπροστά από τη συσκευή!

Χειρισμός



Προειδοποίηση

Αφαιρείτε την ασφάλεια μεταφοράς από αφρό πάντα πλήρως από τη συσκευή, πριν τη θέσετε σε λειτουργία. Διαφορετικά υπάρχει κίνδυνος φωτιάς! Προσέξτε σχετικά με αυτό, το κεφάλαιο Συναρμολόγηση και εγκατάσταση.



Πληροφορίες

Όταν απενεργοποιείτε τη συσκευή μέσω του κουμπιού On/Standby στη συσκευή (2) ή στο τηλεχειριστήριο (10), η συσκευή βρίσκεται σε λειτουργία Standby. Αν δεν χρειάζεται η λειτουργία Standby, μπορείτε να απενεργοποιήσετε τη συσκευή μέσω του διακόπτη on/off (3).

Σημείωση

Για τον χειρισμό της συσκευής, χρησιμοποιήστε κατά προτίμηση το τηλεχειριστήριο που συνοδεύει τη συσκευή.

Ο χειρισμός της συσκευής μπορεί επίσης να γίνει μέσω του πλήκτρου On/Standby που βρίσκεται στη συσκευή (2), το οποίο όμως προορίζεται μόνο για την περίπτωση που το τηλεχειριστήριο δεν είναι διαθέσιμο ή είναι ελαττωματικό.

Σημείωση

Φυλάξτε το τηλεχειριστήριο σε ασφαλές μέρος. Εάν το τηλεχειριστήριο δεν υπάρχει πλέον ή είναι ελαττωματικό, μπορείτε να παραγγείλετε ένα ανταλλακτικό από τον κατασκευαστή.

Ενεργοποίηση συσκευής

Αφού έχετε θέσει σε λειτουργία τη συσκευή όπως περιγράφεται στο κεφάλαιο «Σύνδεση και θέση σε λειτουργία», η συσκευή είναι έτοιμη να λειτουργήσει και μπορείτε να την ενεργοποιήσετε.

IR 2050

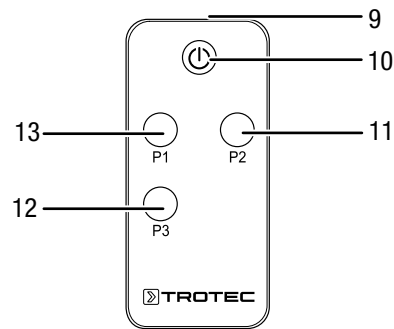

Αρ.	Περιγραφή	Σημασία
9	Πομπός	Στέλνει σήματα στη συσκευή
10	Πλήκτρο On/Standby	Ενεργοποίηση και απενεργοποίηση συσκευής
11	Πλήκτρο P2	Επιλογή βαθμίδας θέρμανσης 2 (1500 W)
12	Πλήκτρο P3	Επιλογή βαθμίδας θέρμανσης 3 (2000 W)
13	Πλήκτρο P1	Επιλογή βαθμίδας θέρμανσης 1 (750 W)

IR 3050

Σημείωση

Ενεργοποιείτε τη συσκευή πάντα πρώτα στη βαθμίδα 1. Αν χρειάζεται, ενεργοποιήστε κατόπιν τη βαθμίδα 2 ή 3.

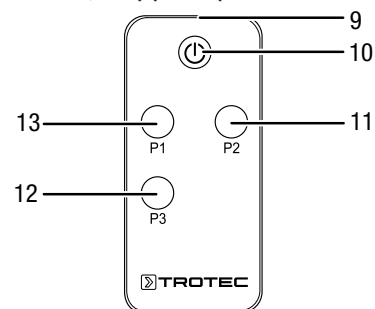

Αρ.	Περιγραφή	Σημασία
9	Πομπός	Στέλνει σήματα στη συσκευή
10	Πλήκτρο On/Standby	Ενεργοποίηση και απενεργοποίηση συσκευής
11	Πλήκτρο P2	Επιλογή βαθμίδας θέρμανσης 2 (2000 W)
12	Πλήκτρο P3	Επιλογή βαθμίδας θέρμανσης 3 (3000 W)
13	Πλήκτρο P1	Επιλογή βαθμίδας θέρμανσης 1 (1000 W)

Ρύθμιση βαθμίδας θέρμανσης με τηλεχειριστήριο

1. Ωθήστε τον διακόπτη on /off (3) στη συσκευή στη θέση **I**.
 - ⇒ Η λυχνία λειτουργίας (1) αναβοσβήνει με κόκκινο χρώμα.
 - ⇒ Η συσκευή βρίσκεται στη λειτουργία Standby.
2. Πιέστε το πλήκτρο On/Standby στο τηλεχειριστήριο (10).
 - ⇒ Η λυχνία λειτουργίας (1) ανάβει με πράσινο χρώμα.
 - ⇒ Η συσκευή είναι ενεργοποιημένη, αλλά δεν θερμαίνει.

IR 2050

1. Πιέστε το αντίστοιχο πλήκτρο (11, 12, 13) για να ρυθμίσετε την επιθυμητή βαθμίδα θέρμανσης.
 - ⇒ Η λυχνία λειτουργίας (1) ανάβει κατά τη διάρκεια της λειτουργίας με πράσινο χρώμα.
 - ⇒ Η συσκευή θερμαίνει.

IR 3050

1. Πιέστε το πλήκτρο P1 (13), για να ενεργοποιήσετε τη συσκευή στη βαθμίδα 1.
 - ⇒ Η λυχνία λειτουργίας (1) ανάβει κατά τη διάρκεια της λειτουργίας με πράσινο χρώμα.
 - ⇒ Η συσκευή θερμαίνει.
2. Για να ρυθμίσετε υψηλότερη θερμαντική ισχύ, πιέστε το πλήκτρο P2 (11) ή το πλήκτρο P3 (12).

Ρύθμιση βαθμίδας θέρμανσης στη συσκευή

Εάν το τηλεχειριστήριο δεν υπάρχει πια, μπορείτε να αλλάξετε τη βαθμίδα θέρμανσης στη συσκευή:

1. Ωθήστε τον διακόπτη on /off (3) στη συσκευή στη θέση **I**.
 - ⇒ Η λυχνία λειτουργίας (1) αναβοσβήνει με κόκκινο χρώμα.
 - ⇒ Η συσκευή βρίσκεται στη λειτουργία Standby.
2. Πιέστε το πλήκτρο On/Standby στη συσκευή (2).
 - ⇒ Η λυχνία λειτουργίας (1) ανάβει με πράσινο χρώμα.
 - ⇒ Η συσκευή είναι ενεργοποιημένη και θερμαίνει στη βαθμίδα θέρμανσης 1.
3. Πιέστε ξανά το πλήκτρο On/Standby στη συσκευή (2), για να επιλέξετε τη βαθμίδα θέρμανσης 2.
4. Πιέστε ξανά το πλήκτρο On/Standby στη συσκευή (2), για να επιλέξετε τη βαθμίδα θέρμανσης 3.
5. Πιέστε ξανά το πλήκτρο On/Standby στη συσκευή (2), για να επιλέξετε τη λειτουργία Standby.

Απενεργοποίηση



Προειδοποίηση για ηλεκτρική τάση

Μην αγγίζετε το φις με βρεγμένα ή υγρά χέρια.



Πληροφορίες

Όταν απενεργοποιείτε τη συσκευή μέσω του κουμπιού On/Standby στη συσκευή (2) ή στο τηλεχειριστήριο (10), η συσκευή βρίσκεται σε λειτουργία Standby. Αν δεν χρειάζεται η λειτουργία Standby, μπορείτε να απενεργοποιήσετε τη συσκευή μέσω του διακόπτη on/off (3).

- Απενεργοποιήστε τη συσκευή, πιέζοντας το πλήκτρο On/Standby στη συσκευή (2) ή στο τηλεχειριστήριο (10). Ωθήστε στη συνέχεια τον διακόπτη on /off (3) στη συσκευή στη θέση **0**. Η λυχνία λειτουργίας αναβοσβήνει με κόκκινο χρώμα.
- Αφήστε τη συσκευή να κρυώσει εντελώς.
- Αποσυνδέστε τη συσκευή από το ηλεκτρικό δίκτυο τραβώντας το φις από την πρίζα. Κρατήστε το βύσμα και όχι το καλώδιο.
- Καθαρίστε τη συσκευή αν χρειάζεται σύμφωνα με το κεφάλαιο «Συντήρηση».
- Αποθηκεύστε τη συσκευή σύμφωνα με το κεφάλαιο Μεταφορά και αποθήκευση.

Εξαρτήματα που μπορείτε να παραγγείλετε αργότερα



Προειδοποίηση

Χρησιμοποιήστε μόνο εξαρτήματα και πρόσθετες συσκευές που αναφέρονται σε αυτές τις οδηγίες. Η χρήση διαφορετικών εργαλείων τοποθέτησης ή άλλων εξαρτημάτων από αυτών που συνιστώνται στις οδηγίες ενδέχεται να προκαλέσει κίνδυνο τραυματισμού.

Περιγραφή	Αριθμός προϊόντος
Τηλεχειριστήριο IR 2050	7.140.000.575
Τηλεχειριστήριο IR 3050	7.140.000.042

Σφάλματα και βλάβες



Προειδοποίηση για ηλεκτρική τάση

Οι ενέργειες, που απαιτούν άνοιγμα της συσκευής, επιτρέπεται να διεξάγονται μόνο από εξουσιοδοτημένες εξειδικευμένες επιχειρήσεις ή από τον κατασκευαστή.

Η συσκευή ελέγχθηκε διεξοδικά κατά την παραγωγή ως προς την άψογη λειτουργία της. Εάν, ωστόσο, παρουσιαστούν δυσλειτουργίες, τότε ελέγξτε τη συσκευή σύμφωνα με τον παρακάτω κατάλογο.

Η συσκευή δεν τίθεται σε λειτουργία:

- Ελέγξτε τη σύνδεση στο ηλεκτρικό δίκτυο.
- Ελέγξτε το καλώδιο τροφοδοσίας και το φικ για φθορές. Εάν διαπιστώσετε βλάβες, μην προσπαθήσετε να ενεργοποιήσετε ξανά τη συσκευή. Παραγγείλετε από τον κατασκευαστή ένα καλώδιο αντικατάστασης και αντικαταστήστε με αυτό το ελαττωματικό καλώδιο δικτύου.
- Ελέγξτε την υπάρχουσα ασφάλεια στο ηλεκτρικό δίκτυο.
- Εάν η συσκευή δεν ενεργοποιείται, πρέπει να διενεργηθεί ηλεκτρικός έλεγχος από τεχνικό προσωπικό ή τον κατασκευαστή.

Η συσκευή δεν αποδίδει θερμότητα:

- Το θερμαντικό στοιχείο είναι ενδεχ. ελαττωματικό. Αναθέστε την αντικατάσταση ενός ελαττωματικού στοιχείου θέρμανσης σε εξειδικευμένη ηλεκτρολογική εταιρεία.
- Ελέγξτε τον διακόπτη ON/OFF. Αν ο διακόπτης ON/OFF βρίσκεται στη θέση **0**, η συσκευή είναι απενεργοποιημένη. Ενεργοποιήστε τη συσκευή.
- Ελέγξτε τη λυχνία λειτουργίας. Αν η λυχνία λειτουργίας αναβοσβήνει με κόκκινο χρώμα, η συσκευή βρίσκεται στη λειτουργία Standby. Ενεργοποιήστε τη συσκευή, επιλέγοντας μια βαθμίδα θέρμανσης.

Ο αντιηλεκτροπληξιακός διακόπτης ή άλλη ασφάλεια πέφτει:

- Ελέγξτε την ασφάλεια. Αν χρειάζεται, απενεργοποιήστε άλλους καταναλωτές, για τη μείωση του φορτίου στη γραμμή.
- Επικοινωνήστε με ηλεκτρολόγο.

Η συσκευή δονείται κατά την ενεργοποίηση ελαφρά και μετά σταματά:

- Ελαφρές δονήσεις κατά την ενεργοποίηση είναι μια φυσιολογική διαδικασία. Δεν χρειάζεται κανένα μέτρο.

Η συσκευή δεν αποκρίνεται στο τηλεχειριστήριο υπερύθρων:

- Ελέγξτε αν η απόσταση ανάμεσα στο τηλεχειριστήριο και τη συσκευή είναι υπερβολικά μεγάλη και μειώστε την, εάν απαιτείται.
- Βεβαιωθείτε ότι δεν βρίσκονται εμπόδια όπως π.χ. έπιπλα ή τοίχοι μεταξύ συσκευής και τηλεχειριστηρίου. Προσέξτε την οπτική επαφή μεταξύ συσκευής και τηλεχειριστηρίου.
- Ελέγξτε τη σωστή πολικότητα της μπαταρίας, εάν η μπαταρία έχει μόλις αντικατασταθεί.
- Ελέγξτε την κατάσταση φόρτισης της μπαταρίας και αντικαταστήστε την, εάν απαιτείται.

Η συσκευή σας εξακολουθεί να μην λειτουργεί σωστά μετά τους ελέγχους:

Επικοινωνήστε με την εξυπηρέτηση πελατών του κατασκευαστή. Εάν χρειάζεται, παραδώστε τη συσκευή για επισκευή σε εξουσιοδοτημένη επιχείρηση εξειδικευμένη στις ηλεκτρικές εργασίες ή στον κατασκευαστή.

Συντήρηση

Ενέργειες πριν από την έναρξη συντήρησης



Προειδοποίηση για ηλεκτρική τάση

Μην αγγίζετε το φικ με βρεγμένα ή υγρά χέρια.

- Απενεργοποιήστε τη συσκευή, πιέζοντας το πλήκτρο On/Standby στη συσκευή (2) ή στο τηλεχειριστήριο (10). Ωθήστε στη συνέχεια τον διακόπτη on /off (3) στη συσκευή στη θέση **0**. Η λυχνία λειτουργίας αναβοσβήνει με κόκκινο χρώμα.
- Αποσυνδέστε τη συσκευή από το ηλεκτρικό δίκτυο τραβώντας το φικ από την πρίζα. Κρατήστε το βύσμα και όχι το καλώδιο.
- Αφήστε τη συσκευή να κρυώσει εντελώς.



Προειδοποίηση για ηλεκτρική τάση

Οι ενέργειες, που απαιτούν άνοιγμα της συσκευής, επιτρέπεται να διεξάγονται μόνο από εξουσιοδοτημένες εξειδικευμένες επιχειρήσεις ή από τον κατασκευαστή.

Καθαρισμός συσκευής



Προειδοποίηση για ηλεκτρική τάση

Μη βυθίζετε ποτέ τη συσκευή σε νερό!



Προειδοποίηση καυτής επιφάνειας

Μην αγγίζετε με γυμνά χέρια τον ανακλαστήρα και τις θερμαντικές ράβδους.

Καθαρίστε τη συσκευή με ένα υγρό και μαλακό πανί που δεν αφήνει χνούδια. Προσέχετε να μην εισέρχεται υγρασία μέσα στο περίβλημα. Προσέχετε, ώστε τα ηλεκτρικά εξαρτήματα να μην έρχονται σε επαφή με υγρασία. Μην χρησιμοποιείτε ισχυρά καθαριστικά, όπως π.χ. σπρέι καθαρισμού, διαλύτες, καθαριστικά με αλκοόλη ή διαβρωτικά καθαριστικά στο νοτισμένο πανί.

Μετά τον καθαρισμό σκουπίστε το περίβλημα ώστε να στεγνώσει.

Οι ακαθαρσίες στις θερμαντικές ράβδους πρέπει να αφαιρούνται με ένα μακρύ πινέλο με μαλακές τρίχες.

Τεχνικό παράρτημα
Τεχνικά χαρακτηριστικά

Παράμετροι	Τιμή	
Μοντέλο	IR 2050	IR 3050
Θερμαντική ισχύς	750 / 1500 / 2000 W	1000 / 2000 / 3000 W
Σύνδεση στο ηλεκτρικό δίκτυο	220 – 240 V ~ 50/60 Hz	220 – 240 V ~ 50/60 Hz
Τύπος φικ	CEE 7/7	CEE 7/7
Βαθμός προστασίας	IP65	IP65
Διαστάσεις (βάθος x πλάτος x ύψος)	165 x 630 x 105 mm	165 x 960 x 105 mm
Ελάχιστη απόσταση από τοίχους και αντικείμενα:	<p>πάνω: 50 cm</p> <p>κάτω: 180 cm</p> <p>πλευρικά: 50 cm</p> <p>μπροστά: 50 cm</p>	<p>50 cm</p> <p>180 cm</p> <p>50 cm</p> <p>50 cm</p>
Μπαταρία τηλεχειριστηρίου	1 x Τύπος CR 2025 / 3 V	1 x Τύπος CR 2025 / 3 V
Βάρος	2 kg	3 kg

Απόρριψη

Τα υλικά συσκευασίας πρέπει να απορρίπτονται με περιβαλλοντικά συμβατό τρόπο και σύμφωνα με τις τοπικές προδιαγραφές απόρριψης.



Το σύμβολο του διαγραμμένου κάδου απορριμμάτων υποδεικνύει ότι η συσκευή αυτή και τα συναφή εξαρτήματα (π.χ. τηλεχειριστήρια) δεν πρέπει να απορρίπτονται μαζί με τα οικιακά απορρίμματα στο τέλος της διάρκειας ζωής τους σύμφωνα με την οδηγία για τα απόβλητα ηλεκτρικού και ηλεκτρονικού εξοπλισμού (2012/19/EE) και την εθνική νομοθεσία.

Για τη δωρεάν επιστροφή βρίσκονται στην περιοχή σας σημεία συλλογής για χρησιμοποιημένες ηλεκτρικές και ηλεκτρονικές συσκευές. Μπορείτε να βρείτε τις διευθύνσεις από τις διοικητικές υπηρεσίες του δήμου ή της κοινότητάς σας. Για πολλές χώρες τη ΕΕ μπορείτε επίσης να ενημερωθείτε στην ιστοσελίδα μας <https://hub.trotec.com/?id=45090> για περαιτέρω δυνατότητες επιστροφής. Διαφορετικά απευθυνθείτε σε μια επίσημη, εγκεκριμένη για τη χώρα σας εταιρεία ανακύκλωσης παλαιών συσκευών.

Μέσω της διαχωρισμένης συλλογής χρησιμοποιημένων ηλεκτρικών και ηλεκτρονικών συσκευών επιδιώκεται η επαναχρησιμοποίηση, η αξιοποίηση υλικών ή άλλες μορφές της αξιοποίησης χρησιμοποιημένων συσκευών και επίσης αποφεύγονται οι αρνητικές συνέπειες κατά την απόρριψη των επικίνδυνων ουσιών που πιθανόν υπάρχουν στις συσκευές στο περιβάλλον και στην ανθρώπινη υγεία.



Αυτό το σύμβολο διαγραμμένου κάδου υποδεικνύει ότι οι μπαταρίες ή οι συσσωρευτές δεν πρέπει να απορρίπτονται μαζί με τα οικιακά απορρίμματα στο τέλος της διάρκειας ζωής τους. Εάν η συσκευή περιέχει μπαταρίες ή συσσωρευτές που περιέχουν υδράργυρο, κάδμιο ή μόλυβδο, το αντίστοιχο χημικό σύμβολο (Hg, Cd ή Pb) εμφανίζεται κάτω από το σύμβολο του διαγραμμένου κάδου απορριμμάτων. Για να αποφύγετε τη ρύπανση του περιβάλλοντος, μην αφήνετε απρόσεκτα μπαταρίες ή ηλεκτρικές και ηλεκτρονικές συσκευές που περιέχουν μπαταρίες σε δημόσιους χώρους. Οι μπαταρίες και οι συσσωρευτές πρέπει να απορρίπτονται σε καθορισμένο σημείο συλλογής στην Ευρωπαϊκή Ένωση σύμφωνα με τον ΚΑΝΟΝΙΣΜΟ (ΕΕ) 2023/1542 ΤΟΥ ΕΥΡΩΠΑΪΚΟΥ ΚΟΙΝΟΒΟΥΛΙΟΥ ΚΑΙ ΤΟΥ ΣΥΜΒΟΥΛΙΟΥ της 12ης Ιουλίου 2023 για τις μπαταρίες και τα απόβλητα μπαταριών. Αφαιρέστε τις μπαταρίες/συσσωρευτές και απορρίψτε τις ξεχωριστά σύμφωνα με τους ισχύοντες νομικούς κανονισμούς.

Trotec GmbH

Grebbener Str. 7
52525 Heinsberg
Germany

☎ +49 2452 962-0

☎ +49 2452 962-200

✉ online@trotec.com

www.trotec.com