

# TTK 166 ECO

ES

TRADUCCIÓN DEL MANUAL  
ORIGINAL  
DESHUMIFICADOR



**Índice**

**Indicaciones sobre el uso de este manual** ..... 2

**Seguridad**..... 2

**Información sobre el aparato**..... 6

**Transporte y almacenamiento** ..... 7

**Montaje y puesta en funcionamiento** ..... 7

**Manejo** ..... 10

**Fallos y averías**..... 15

**Mantenimiento**..... 17

**Anexo técnico** ..... 20

**Eliminación de residuos** ..... 24

**Declaración de conformidad**..... 24

**Indicaciones sobre el uso de este manual**

**Símbolos**



**Peligro**

Este símbolo indica que existe peligro para la vida y la salud de las personas debido a gas con altamente inflamable.



**Advertencia debido a la tensión eléctrica**

Este símbolo indica que existe peligro para la vida y la salud de las personas debido a la tensión eléctrica.



**Advertencia**

Esta palabra advierte de un peligro con un nivel de riesgo medio que, de no evitarse, puede tener como consecuencia la muerte o lesiones graves.



**Cuidado**

Esta palabra advierte de un peligro con un nivel de riesgo bajo que, de no evitarse, puede tener como consecuencia lesiones leves o moderadas.

**Indicación**

Esta palabra hace referencia a informaciones importantes (p. ej. daños materiales) pero no a peligros.



**Información**

Las indicaciones con este símbolo le ayudan a ejecutar su trabajo de manera rápida y segura.



**Tener en cuenta el manual**

Las notas con este símbolo indican que debe tenerse en cuenta el manual.

La versión actual de este manual se puede descargar en el siguiente enlace:

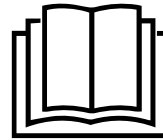

TTK 166 ECO



<https://hub.trotec.com/?id=41294>

**Seguridad**

**¡Lea detenidamente este manual de instrucciones antes de poner en funcionamiento o usar este aparato y manténgalo siempre a su alcance en el lugar de montaje o cerca del aparato!**



**Advertencia**

**Lea todas las indicaciones de seguridad e instrucciones.**

El incumplimiento de las indicaciones de seguridad o las instrucciones puede provocar descargas eléctricas, incendios y/o lesiones graves.

**Conserve las indicaciones de seguridad e instrucciones para el futuro.**

Este aparato puede ser utilizado por niños a partir de 8 años y mayores, así como por personas con facultades físicas, sensoriales o mentales restringidas, o con falta de experiencia y conocimientos, si lo hacen bajo supervisión o si han sido instruidos en relación con el uso seguro del aparato y los peligros resultantes de ello.

Los niños no pueden jugar con el aparato. La limpieza y el mantenimiento a cargo del usuario no pueden ser realizados por niños sin supervisión.

- No ponga en marcha ni coloque el aparato en estancias o espacios cerrados potencialmente explosivos.
- No ponga el aparato en funcionamiento en atmósferas agresivas.
- Coloque el aparato vertical y firme sobre una superficie con suficiente capacidad portante.
- Espere, después de una limpieza húmeda, a que el aparato se seque. No lo ponga en marcha mojado.
- No maneje ni accione el aparato si tiene las manos húmedas o mojadas.
- No permita que caiga agua directamente sobre el aparato.
- No tape el aparato durante su funcionamiento.

- No se sienta sobre el aparato.
- No se trata de un juguete. Mantenga a los niños y los animales lejos del aparato.
- Vigile el aparato ocasionalmente durante su funcionamiento.
- Compruebe, cada vez que vaya a usar el aparato, los posibles daños en los accesorios y las piezas de conexión. No use aparatos o partes de ellos que estén dañados.
- Asegúrese de que todos los cables eléctricos que se encuentran fuera del aparato estén protegidos de cualquier tipo de daño (p.ej. daños causados por animales). ¡No utilice nunca el aparato si detecta daños en los cables eléctricos o la conexión a la red eléctrica!
- La conexión a la red eléctrica debe cumplir las indicaciones especificadas en el Anexo técnico.
- Inserte la clavija de alimentación en una toma de corriente debidamente protegida.
- Seleccione las extensiones del cable de alimentación tomando en consideración la potencia del aparato, la longitud del cable y el uso previsto. Desenrolle completamente el cable alargador. Evite una sobrecarga eléctrica.
- Antes de realizar trabajos de mantenimiento, conservación o reparación del aparato desenchufe el cable de alimentación de la toma de corriente cogiéndolo por la clavija.
- En caso de que no vaya a utilizar el aparato apáguelo y desenchufe el cable de alimentación de la toma de corriente.
- Al realizar la colocación, considere la distancia mínima respecto a las paredes y objetos, así como las condiciones de almacenamiento y servicio conforme al Anexo técnico.
- Asegúrese de que la entrada y la salida de aire están libres.
- Asegúrese de que el lado de aspiración siempre esté libre de suciedad y objetos sueltos.
- No introduzca nunca objetos o alguna parte de su cuerpo dentro del aparato.
- No retire del aparato ninguna indicación de seguridad, pegatina o etiqueta. Asegúrese de que todas las indicaciones de seguridad, pegatinas y etiquetas se mantienen siempre legibles.
- Transporte el aparato exclusivamente en posición vertical y con el depósito o la manguera de descarga.
- Antes del almacenamiento o el transporte vacíe el agua condensada acumulada. No la beba. ¡Riesgo para la salud!
- Use exclusivamente piezas de recambio originales, pues de lo contrario no se puede garantizar el funcionamiento adecuado y seguro del equipo.



### **Indicaciones de seguridad para aparatos con refrigerantes inflamables**

- Coloque el aparato solo en habitaciones en las que el refrigerante que pueda derramarse no se acumule. Los espacios no ventilados en los que se prevea la instalación, el funcionamiento o el almacenamiento del aparato deben estar contruidos de tal forma que las posibles fugas de refrigerante no se estanquen. De esta forma se evitan riesgos de incendio o explosión que puedan derivarse de la combustión del refrigerante producida por hornos eléctricos, placas de cocina u otras fuentes de ignición.
- Coloque el aparato únicamente en habitaciones en las que no haya una fuente de ignición (p. ej. llamas abiertas, un aparato de gas conectado o un calefactor eléctrico).
- Tenga en cuenta que el refrigerante es inodoro.
- Instale el aparato solo de conformidad con las disposiciones de instalación nacionales.
- Tenga en cuenta las disposiciones locales.
- Tenga en cuenta el reglamento nacional de instalaciones de gas.
- Instale, maneje y almacene el aparato exclusivamente en espacios con más de 15 m<sup>2</sup> de superficie.
- No guarde nunca el aparato de modo que pueda sufrir daños mecánicos.
- Tenga en cuenta que las tuberías conectadas no pueden contener ninguna fuente de ignición.
- El R290 es un refrigerante conforme con las disposiciones europeas relativas al medio ambiente. Está prohibido perforar las piezas del circuito refrigerante.
- Respete la cantidad máxima de llenado de refrigerante especificada en los datos técnicos.
- No perforar o cortar.
- No use para acelerar el proceso de descongelación otros medios que los recomendados por el fabricante.
- Toda persona que trabaje en el circuito del refrigerante debe disponer de un certificado de habilitación de una oficina acreditada para la industria que demuestre su competencia para el manejo seguro del refrigerante conforme a un procedimiento reconocido por la industria.
- Los trabajos de servicio técnico solo pueden ser realizados conforme a las indicaciones del fabricante. Si para la realización de trabajos de mantenimiento y reparación fuera necesario el apoyo de otra persona, estos deben ser supervisados continuamente por una persona formada en la manipulación de refrigerantes inflamables.
- El círculo del refrigerante constituye un sistema cerrado herméticamente que no requiere de mantenimiento y que sólo puede ser revisado o comprobado por empresas especializadas en técnicas de refrigeración y climatización o por Trotec.

## Uso adecuado

Use el aparato exclusivamente para secar y deshumidificar el aire ambiental respetando los datos técnicos.

El uso adecuado comprende:

- la deshumidificación y el secado de:
  - locales habitables, dormitorios, duchas y sótanos
  - cuartos de baño
  - lavaderos, casas de fin de semana, caravanas y botes
- el secado permanente de:
  - almacenes, archivos, laboratorios, garajes
  - baños, aseos y vestuarios etc.

Cualquier uso distinto al uso adecuado se considera un uso incorrecto.

## Uso incorrecto razonablemente previsible

- No coloque el aparato sobre una superficie mojada o encharcada, p. ej. cerca de sumideros.
- No utilice este aparato en las proximidades de piscinas o duchas.
- No coloque encima del aparato objetos, como p.ej. ropa.
- No use el aparato al aire libre.
- No introduzca nunca el aparato debajo del agua.
- No realice por su cuenta ninguna modificación estructural, ampliaciones o reformas en el aparato.

## Cualificación del personal

Las personas que usen este aparato deben:

- ser conscientes de los peligros resultantes del trabajo con equipos eléctricos en un entorno húmedo.
- haber leído y comprendido el manual y en especial el capítulo Seguridad.

Aquellos trabajos de mantenimiento que requieran abrir la carcasa sólo pueden ser realizados por empresas especializadas en técnicas de refrigeración y climatización o por Trotec.

## Señales de seguridad y placas en el aparato

### Indicación

No retire del aparato ninguna señal de seguridad, pegatina o etiqueta. Asegúrese de que todas las señales de seguridad, pegatinas y etiquetas se mantienen siempre legibles.

El aparato tiene colocadas las siguientes señales de seguridad y placas:

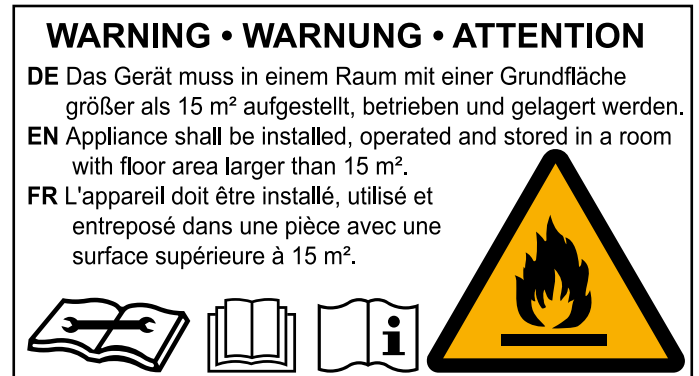

El aparato dispone de la siguiente indicación en alemán, inglés y francés:

### ADVERTENCIA

El aparato debe ser colocado, puesto en marcha y almacenado en espacios con una superficie superior a 15 m<sup>2</sup>



### Tener en cuenta el manual

Este símbolo le indica que debe tener en cuenta el manual.



### Tener en cuenta el manual de reparación

Los trabajos de eliminación, mantenimiento y reparación del circuito del refrigerante solo pueden ser realizados conforme a las indicaciones del fabricante por personas debidamente cualificadas para ello. Se puede adquirir el manual de reparación correspondiente previa solicitud al fabricante.

## Peligros residuales



### Peligro

#### Refrigerante natural de propano (R290)!

H220 – gas altamente inflamable.

H280 – contiene gas a presión; puede explotar en caso de calentamiento.

P210 – mantener alejado de fuentes de calor, superficies calientes, ondas, llamas abiertas y otras fuentes de combustión. No fumar.

P377 – llama por escape de gas: no apagar hasta que no se subsane la fuga sin peligro residual.

P410+P403 – proteger de la radiación solar en un lugar bien ventilado.



### Advertencia debido a la tensión eléctrica

Los trabajos en componentes eléctricos sólo pueden ser realizados por una empresa especializada autorizada.



### Advertencia debido a la tensión eléctrica

¡Peligro de descarga eléctrica!

El aparato no está protegido contra el agua.

¡Existe peligro de que se produzca una descarga eléctrica!

¡No utilice nunca el aparato en zonas en las que pueda entrar agua que gotee, salpique o corra, ni lo sumerja en agua!



### Advertencia debido a la tensión eléctrica

¡Peligro de descarga eléctrica!

Si el aparato entra en contacto con el agua, existe riesgo de sufrir una descarga eléctrica.

¡No use este aparato en las proximidades de una ducha o una piscina!

¡No introduzca nunca el aparato debajo del agua!



### Advertencia debido a la tensión eléctrica

Antes de realizar cualquier trabajo en el aparato quite la clavija de alimentación de la toma de corriente.

No toque la clavija de alimentación con las manos húmedas o mojadas.

Retire el cable de alimentación de la toma de corriente tirando de él por la clavija.



### Advertencia

Este aparato puede suponer un peligro si es empleado indebidamente por personas no instruidas o con fines diferentes al previsto. ¡Tenga en cuenta la cualificación del personal!



### Advertencia

El aparato no es un juguete y no puede caer en manos de los niños.



### Advertencia

¡Peligro de asfixia!

No deje el material de embalaje descuidado. Podría convertirse en un juguete peligroso para los niños.

### Indicación

No ponga el aparato en funcionamiento sin colocar los filtros de aire en la entrada de aire.

Sin filtros de aire el interior del aparato se ensuciará, lo cual reduce la capacidad y daña el aparato.

## Comportamiento en casos de emergencia

1. Desconecte el aparato.
2. Desconecte el aparato de la alimentación: Retire el cable de alimentación de la toma de corriente tirando de él por la clavija.
3. No vuelva a conectar a la electricidad un aparato que esté roto.

**Información sobre el aparato**

**Descripción del aparato**

El aparato se encarga de la deshumidificación automática del aire de locales por medio del principio de condensación.

El ventilador aspira el aire ambiental húmedo por la entrada de aire mediante el filtro de aire, el evaporador y el condensador que se encuentra detrás suyo. En el evaporador frío se enfría el aire ambiental hasta por debajo del punto de rocío. El vapor de agua contenido en el aire cae en forma de agua condensada o escarcha sobre las lamas del evaporador. El aire deshumedecido y frío se calienta ligeramente y se vuelve a expulsar en el condensador. El aire tratado de esta forma y seco se vuelve a mezclar con el aire ambiental. Debido a la circulación constante del aire ambiental a través del aparato se reduce la humedad del aire en el lugar donde esté colocado.

En dependencia de la temperatura del aire y la humedad relativa, el agua condensada gotea constantemente o sólo durante las fases de descongelación periódicas a través del tubo de desagüe en el depósito de agua condensada que se encuentra debajo. Este está dotado de un flotador para medir el nivel de carga.

En el aparato la descongelación se realiza electrónicamente por circulación de aire.

El aparato está equipado con un cuadro de mando para el manejo y el control del funcionamiento.

Cuando el depósito de agua condensada alcanza el nivel máximo o si no se ha montado correctamente, la luz de control del depósito de agua condensada se enciende en el cuadro de mando (véase el capítulo Manejo). El aparato se apaga. La luz de control del depósito de agua condensada se apaga sólo una vez se vuelve a colocar el depósito de agua condensada vacío.

Opcionalmente se puede derivar el agua condensada colocando una manguera en la toma de agua condensada.

El aparato permite reducir la humedad relativa del aire hasta aprox. el 30 %.

Como resultado de la radiación térmica que se genera durante el funcionamiento, la temperatura de la habitación puede ascender ligeramente.

**Representación del aparato**

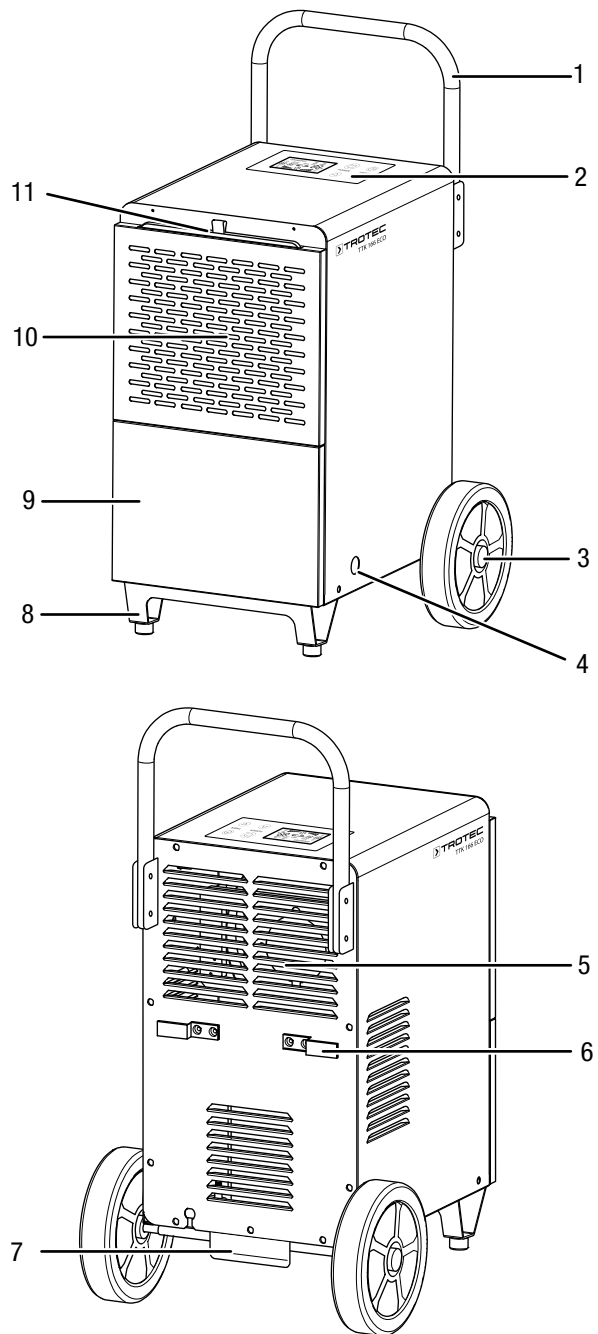

Nº	Denominación
1	Asa de transporte
2	Cuadro de mando
3	Rueda de transporte
4	Conexión de la manguera de agua condensada
5	Salida de aire
6	Soporte del cable de alimentación
7	Pedal de inclinación (ayuda para el transporte)
8	Pie de apoyo
9	Depósito de agua condensada (detrás de la cubierta)
10	Entrada de aire
11	Filtro de aire

## Transporte y almacenamiento

### Indicación

Si usted almacena o transporta el aparato indebidamente, este puede dañarse.

Tenga en cuenta las informaciones relativas al transporte y almacenamiento del aparato.

### Transporte

Tenga en cuenta que pueden existir normas adicionales relativas al transporte de aparatos con refrigerante inflamable. Las normas de transporte aplicables definen, entre otros, la colocación del equipo o el número máximo de piezas de aparatos que se pueden transportar juntas.

El aparato está dotado de un asa y ruedas de transporte para que pueda ser transportado fácilmente.

Tenga en cuenta las siguientes indicaciones **antes** de cada transporte:

- Desconecte el aparato.
- Retire el cable de alimentación de la toma de corriente tirando de él por la clavija.
- Desagüe el resto de agua condensada del aparato y de la manguera de agua condensada (véase el capítulo Mantenimiento).
- No utilice el cable de alimentación como cuerda de tracción.

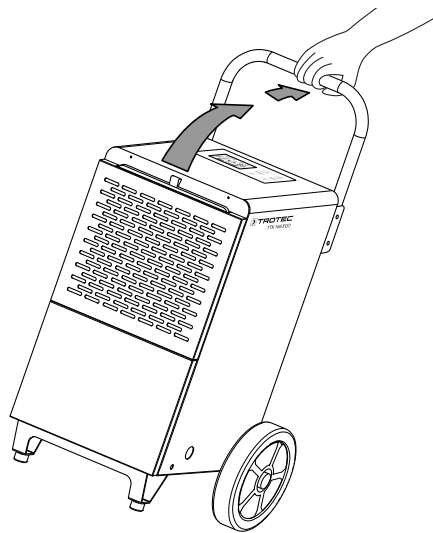

- Haga rodar el aparato únicamente sobre superficies firmes y planas.

Tenga en cuenta las siguientes indicaciones **después** de cada transporte:

- Coloque el aparato en posición vertical después de transportarlo.

## Almacenamiento

Tenga en cuenta las siguientes indicaciones **antes** del almacenamiento:

- Desagüe el resto de agua condensada del aparato y de la manguera de agua condensada (véase el capítulo Mantenimiento).
- Retire el cable de alimentación de la toma de corriente tirando de él por la clavija.

Mientras no esté utilizando el aparato, proceda a almacenarlo cumpliendo las siguientes condiciones:

- Almacene el aparato exclusivamente en salas con más de 15 m<sup>2</sup> de superficie.
- Guarde el aparato únicamente en habitaciones en las que no haya una fuente de ignición (p. ej. llamas abiertas, un aparato de gas conectado o un calefactor eléctrico).
- Almacene el aparato seco y protegido de las heladas y el calor.
- Almacene el aparato en posición vertical y en un lugar protegido del polvo y la irradiación solar directa.
- Proteja el aparato del polvo con una funda si fuera necesario.
- No coloque otros aparatos u objetos sobre el aparato para así evitar posibles daños en el aparato.

## Montaje y puesta en funcionamiento

### Volumen de suministro

- 1 x aparato
- 1 x filtro de aire
- 2 x ruedas de transporte
- 1 x asa de transporte
- 1 x pie de apoyo
- 1 x eje
- 2 x arandelas
- 2 x tuercas
- 4 x tornillos grandes
- 4 x tornillos pequeños
- 1 x manguera de salida de agua condensada, longitud: 1 m, diámetro: 13 mm
- 1 x manual

### Desembalaje del aparato

1. Abra la caja y extraiga el aparato.
2. Retire todo el envoltorio del aparato.
3. Desenrolle completamente el cable de alimentación. Preste atención a que el cable de alimentación no esté dañado y no lo dañe al desenrollarlo.

**Montaje**

Use herramientas adecuadas para el trabajo.

**Instalar el pie de apoyo**

Antes de la primera puesta en funcionamiento hay que fijar el pie de apoyo al aparato. Para ello, proceda de la siguiente manera:

1. Coloque el aparato sobre el frente.
2. Fije el pie de apoyo con los cuatro tornillos por el lado inferior delantero de la carcasa.

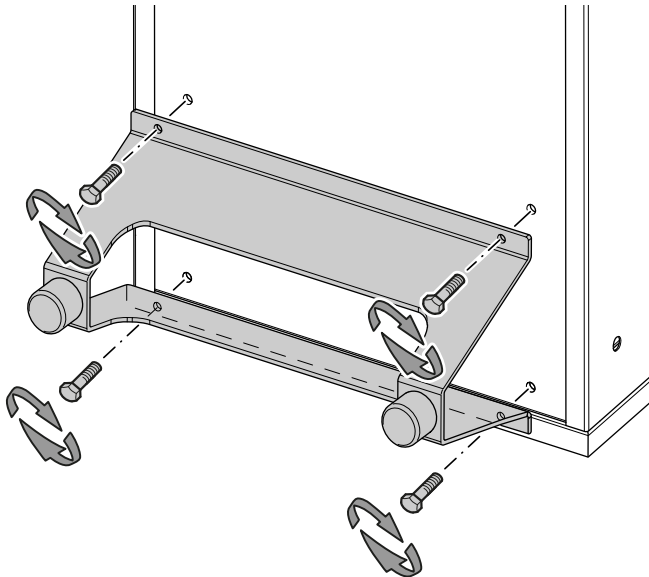

**Instalar las ruedas de transporte**

Antes de la primera puesta en funcionamiento hay que fijar al aparato las ruedas de transporte y el eje. Para ello, proceda de la siguiente manera:

- ✓ El aparato está colocado sobre el frente.
1. Fije el eje con los cuatro tornillos grandes por el lado inferior trasero de la carcasa.

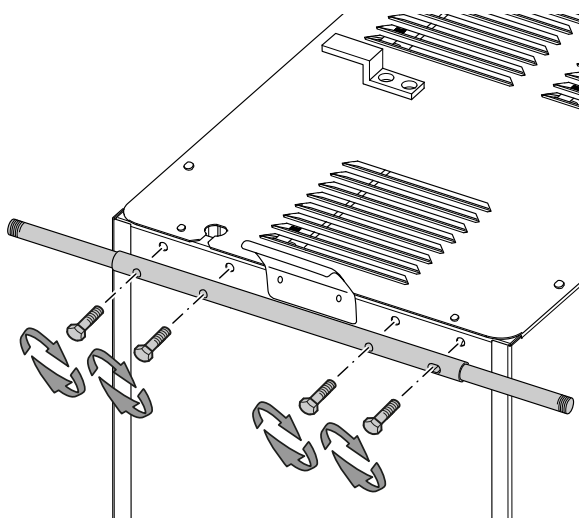

2. Coloque las dos ruedas de transporte en el eje.
3. Coloque las dos arandelas en el eje.
4. Atornille las dos tuercas en el eje.

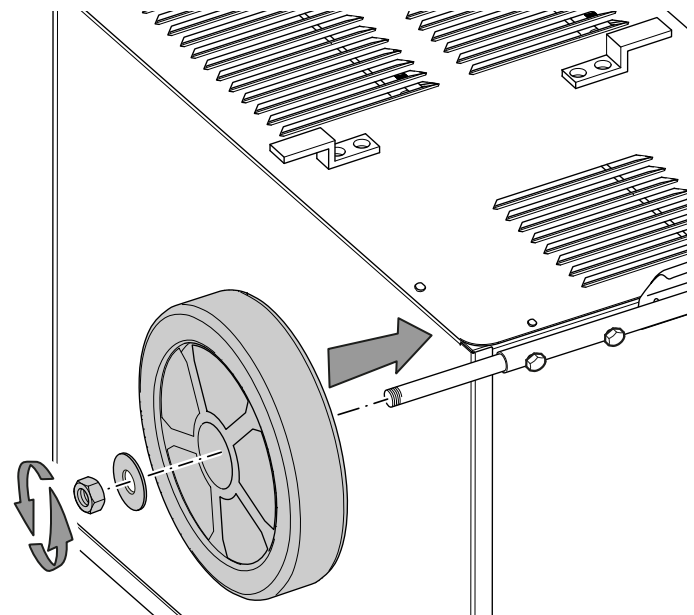
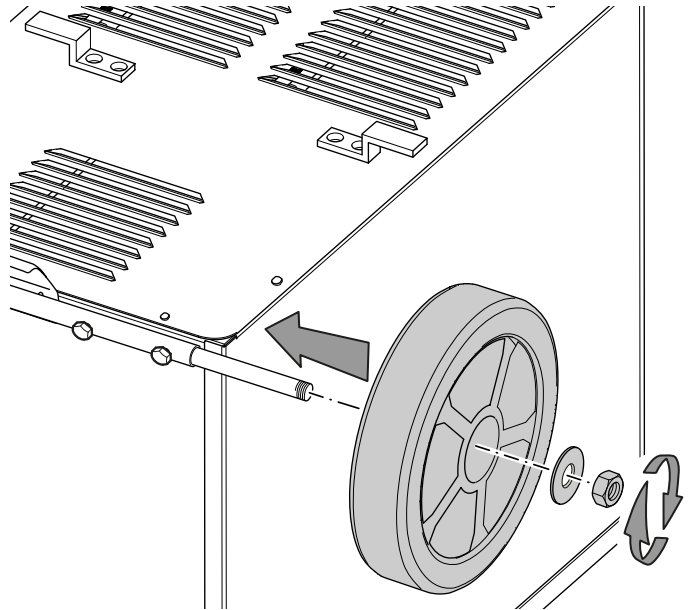

5. Después de fijar las ruedas de transporte y el pie de apoyo, coloque el aparato en posición vertical.

**Indicación**

Deje reposar el aparato de 12 a 24 horas para que el refrigerante se pueda acumular en el compresor. ¡Vuelva a conectar el aparato después de transcurridas 12 a 24 horas! De lo contrario el compresor podría dañarse y el aparato dejaría de funcionar. En ese caso se pierde el derecho de garantía.



## Instalar el asa de transporte

Antes de la primera puesta en funcionamiento hay que fijar el asa de transporte al aparato. Para ello, proceda de la siguiente manera:

1. Quite los dos tornillos y tuercas de cada uno de los soportes.
2. Coloque el asa de transporte en el soporte.

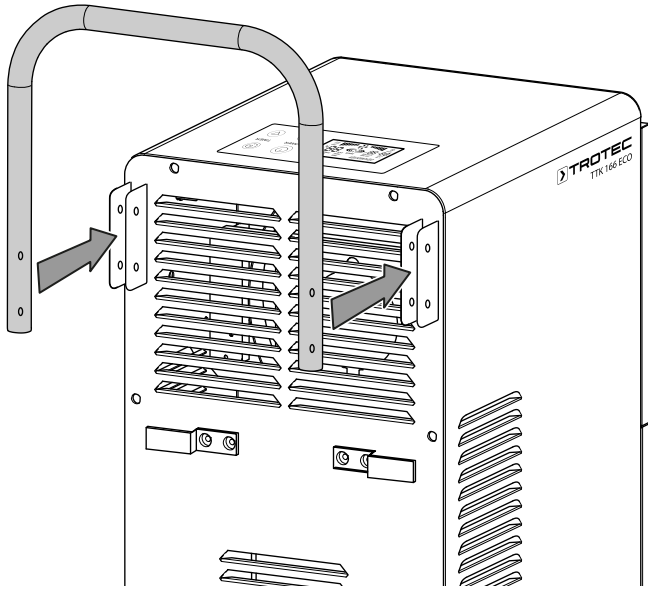

3. Atornille el asa de transporte a los dos soportes.

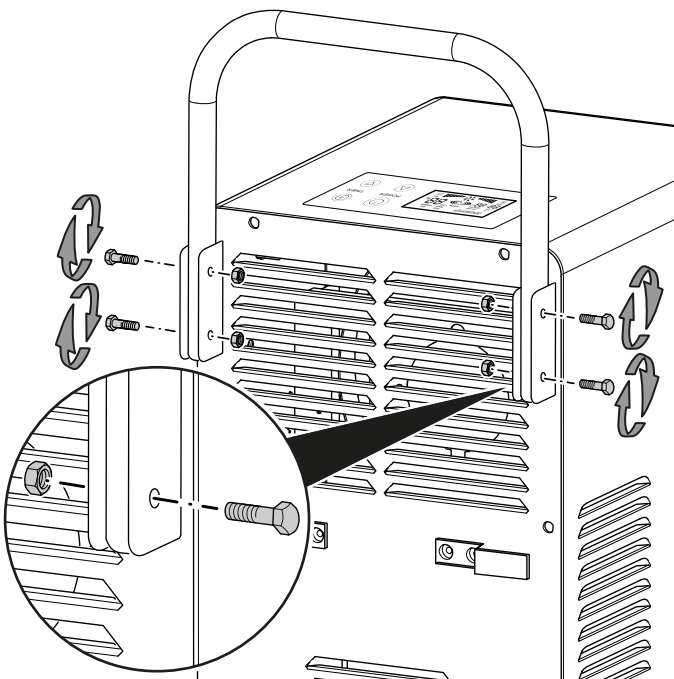

4. Compruebe que el asa de transporte ha quedado fija.

## Puesta en funcionamiento

Al colocar el aparato, observe las distancias mínimas respecto a paredes y objetos conforme al capítulo Anexo técnico.

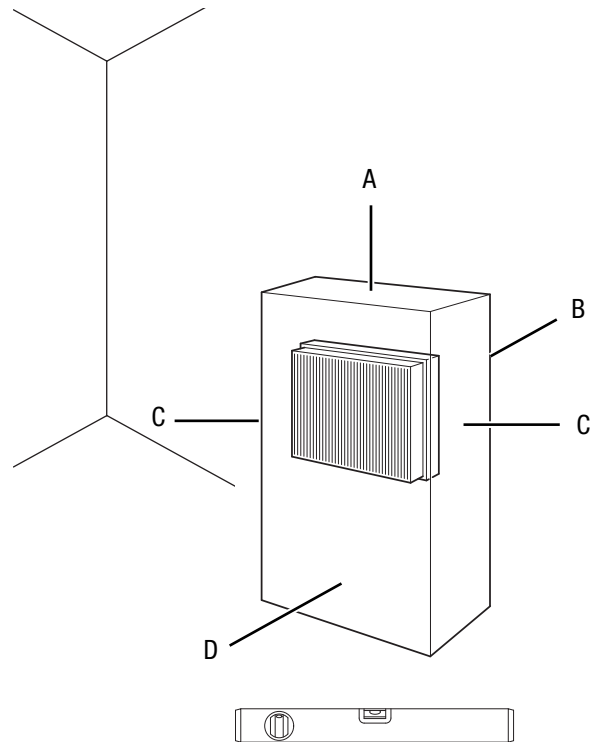

- Antes de poner el aparato nuevamente en marcha compruebe el estado del cable de alimentación. Si tiene dudas al respecto, llame al servicio de atención al cliente.
- Coloque el aparato solo en habitaciones en las que el refrigerante que pueda derramarse no se acumule.
- Coloque el aparato únicamente en habitaciones en las que no haya una fuente de ignición (p. ej. llamas abiertas, un aparato de gas conectado o un calefactor eléctrico).
- Coloque el aparato vertical y firme sobre una superficie con suficiente capacidad portante.
- Al conectar el cable de alimentación, asegúrese de que no constituya un obstáculo ni se pueda enredar con otros cables, especialmente si se ha colocado el aparato en el centro de la habitación. Utilice puentes para el cableado.
- Asegúrese de que los cables alargadores estén totalmente desenrollados y extendidos.
- Al colocar el aparato manténgase suficientemente alejado de las fuentes de calor.
- Preste atención a que la corriente de aire no se vea obstaculizada por cortinas u otros objetos.
- No incline el aparato más de 45° ya que de lo contrario puede dañarse.

**Colocar el filtro de aire**

**Indicación**

No ponga el aparato en funcionamiento sin colocar los filtros de aire en la entrada de aire.

Sin filtros de aire el interior del aparato se ensuciará, lo cual reduce la capacidad y daña el aparato.

- Asegúrese antes de encender el aparato de que el filtro de aire está instalado.

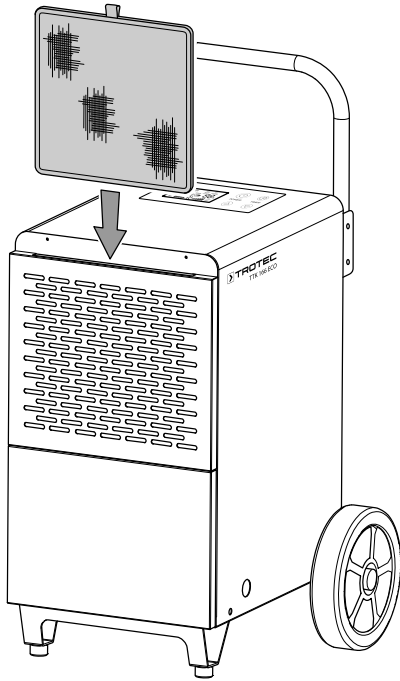

**Colocar el depósito de agua condensada**

- Cerciórese de que el flotador del depósito de agua condensada esté debidamente colocado.
- Cerciórese de que el depósito de agua condensada esté vacío y en su debido lugar.

**Conecte el cable de alimentación**

- Inserte la clavija de alimentación en una toma de corriente debidamente protegida.

**Manejo**

**Indicaciones:**

- Evite que las puertas y ventanas estén abiertas.
- Una vez conectado, el aparato funciona de modo totalmente automático.
- El compresor se conecta aprox. 3 minutos después de conectarse el aparato.
- El ventilador marcha permanentemente en modo de deshumidificación hasta que el aparato se desconecte.

**Elementos de mando**

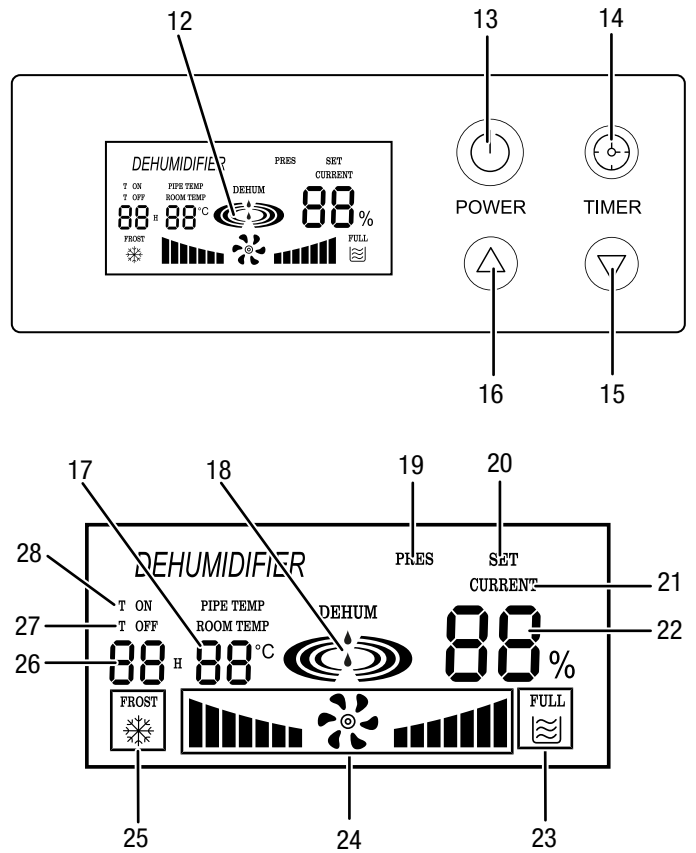

N.º	Denominación	Significado
12	Pantalla	Muestra la humedad relativa del aire ambiental actual Muestra la humedad relativa del aire ambiental deseada durante la configuración Muestra la temperatura ambiental actual Muestra el número de horas durante la programación del temporizador Muestra el funcionamiento del compresor y el ventilador Se muestra cuando el depósito de agua condensada está lleno o mal colocado Muestra la descongelación automática Muestra la conexión y desconexión automática Muestra <i>DEHUM</i> cuando la humedad debe ajustarse entre el 30 % y el 60 %. Muestra <i>LO</i> cuando la temperatura de trabajo está por debajo de 5 °C Muestra <i>HI</i> cuando la temperatura de trabajo está por encima de 38 °C
13	Tecla <i>POWER</i>	Tecla Encendido/Apagado: Encender o apagar el aparato
14	Tecla <i>TIMER</i>	Programar el temporizador para la conexión o desconexión automática
15	Teclas de flechas	Configurar la humedad relativa del aire ambiental Configurar el número de horas para la función de temporizador
16		
17	Visualizador de siete segmentos: temperatura ambiental	Muestra la temperatura ambiental actual Muestra códigos de error, véase el capítulo Fallos y averías
18	Indicador Deshumidificación	Muestra la deshumidificación (compresor en marcha), animado
19	Indicador <i>PRES</i>	Se enciende cuando la temperatura ambiental es demasiado alta
20	<i>SET</i>	Se enciende al ajustar la humedad del aire ambiental
21	Indicador <i>CURRENT</i>	Se enciende al indicar la humedad del aire actual

N.º	Denominación	Significado
22	Visualizador de siete segmentos Humedad del aire ambiental	Muestra la humedad relativa del aire ambiental actual Muestra la humedad relativa del aire ambiental deseada durante la configuración Muestra códigos de error, véase el capítulo Fallos y averías
23	Indicador <i>FULL</i>	Se muestra cuando el depósito de agua condensada está lleno o mal colocado
24	Indicador del ventilador	Indicador de ventilador activo
25	Indicador <i>FROST</i>	Se muestra cuando está en marcha la descongelación automática
26	Visualizador de siete segmentos Horas	Muestra el número de horas durante la programación del temporizador Muestra el número de horas hasta la conexión o desconexión automática
27	Indicador <i>T OFF</i>	Desconexión automática activada
28	Indicador <i>T ON</i>	Conexión automática activada



#### Advertencia debido a la tensión eléctrica

¡Peligro de descarga eléctrica!

El aparato no está protegido contra el agua.

¡Existe peligro de que se produzca una descarga eléctrica!

¡No utilice nunca el aparato en zonas en las que pueda entrar agua que gotee, salpique o corra, ni lo sumerja en agua!

## Encender el aparato

Después de haber colocado el aparato tal y como se describe en el capítulo Montaje y puesta en funcionamiento, y una vez esté operativo, puede encenderlo.

### Indicación

Ponga el aparato en marcha únicamente en posición vertical ya que de lo contrario se puede dañar el compresor.



### Información

Al conectar el aparato a la electricidad este se encuentra en modo standby e indica la humedad del aire actual (22) y la temperatura ambiental (17).



### Información

Si en la pantalla aparece *DEHUM* hay que ajustar la humedad del aire entre el 30 % y el 60 %.



### Información

La gama de deshumidificación efectiva del aire está entre el 30 % y el 80 % aunque el aparato permita la configuración de la humedad relativa del aire deseada entre el 10 % y el 95 %.



### Información

Si en la pantalla aparece *LO* la temperatura de trabajo es demasiado baja. Está por debajo de 5 °C  
Si en la pantalla aparece *HI* la temperatura de trabajo es demasiado alta. Está por encima de 38 °C. El aparato solo puede funcionar si la temperatura de funcionamiento está entre 5 °C y 38 °C. Utilice el aparato solo dentro de este rango de temperatura.

1. Pulse la tecla *POWER* (13).
  - ⇒ En la pantalla aparece *DEHUM* en el indicador Deshumidificación (18).
  - ⇒ Después de aprox. 3 el compresor se conecta. Las barras del indicador Deshumidificación (18) se encienden intermitentemente.

## Configurar la humedad relativa del aire ambiental deseada

La humedad relativa del aire ambiental puede ser modificada en cualquier momento.

1. Pulse las teclas de flechas (15, 16) para configurar la humedad relativa del aire ambiental deseada. El rango de ajuste abarca desde el 10 % hasta el 95 %, en pasos de 1 %.
  - ⇒ Si mantiene pulsada una de las teclas de flechas realiza el ajuste más rápido.
  - ⇒ La humedad relativa del aire ambiental deseada es mostrada durante aprox. 10 segundos en el visualizador de siete segmentos Humedad del aire ambiental (22), luego se vuelve a mostrar la humedad relativa del aire ambiental actual.

## Deshumidificación

El compresor se conecta después de aprox. 3 minutos.

El aparato opera hasta que se alcanza la humedad relativa del aire ambiental deseada. A continuación, se apaga el compresor y el ventilador sigue en marcha. Si se excede la humedad relativa del aire ambiental deseada, el compresor se vuelve a encender.

Se puede configurar en todo momento la humedad relativa del aire ambiental deseada; la gama de ajuste está entre el 10 % y el 95 %, en pasos de 1 %.

La velocidad del ventilador depende de la humedad del aire ambiental y no puede ser ajustada.

## Configurar el temporizador

Puede programar el temporizador para conectar o desconectar el aparato después de un número determinado de horas (hasta 24 h).

El temporizador tiene dos tipos de funciones:

- encendido automático una vez transcurrido el número de horas configurado.
- apagado automático una vez transcurrido el número de horas configurado.

El temporizador se puede programar en saltos de 1 h (1 a 24 h).

### Indicación

No deje el aparato en funcionamiento sin vigilancia y con el temporizador activado en un espacio de acceso público.



### Información

Si se pulsa la tecla *TIMER* (14) demasiado tiempo (aprox. 10 s), el aparato salta al modo de ajuste de la humedad relativa del aire ambiental deseada.

## Encendido automático

1. Apague el aparato.
2. Pulse la tecla *TIMER* (14).
  - ⇒ El visualizador de siete segmentos Horas (26) muestra el número de horas parpadeando.
3. Pulse las teclas de flechas (15, 16) para configurar el número de horas deseado.
4. Espere aproximadamente 5 segundos para guardar la configuración.
  - ⇒ En la pantalla aparece el indicador *T ON* (28).
  - ⇒ El visualizador de siete segmentos Horas (26) muestra el número de horas.
  - ⇒ El temporizador está configurado para el número de horas deseado.
  - ⇒ El aparato comienza una vez transcurrido el tiempo configurado.

Indicaciones sobre la conexión automática:

- Para desactivar la conexión automática pulse la tecla *POWER* (13).
- Si en el número de horas usted selecciona 0 el temporizador se desactiva.

## Apagado automático

- ✓ El aparato está encendido.
- 1. Pulse la tecla *TIMER* (14).
  - ⇒ El visualizador de siete segmentos Horas (26) muestra el número de horas parpadeando.
- 2. Pulse las teclas de flechas (15, 16) para configurar el número de horas deseado.
- 3. Espere aproximadamente 5 segundos para guardar la configuración.
  - ⇒ En la pantalla aparece el indicador *T OFF* (27).
  - ⇒ El visualizador de siete segmentos Horas (26) muestra el número de horas.
  - ⇒ El temporizador está configurado para el número de horas deseado.
  - ⇒ El aparato se apaga una vez transcurrido el tiempo configurado.

Indicación relativa a la desconexión automática:

- Para desactivar la desconexión automática pulse la tecla *POWER* (13).
- Si en el número de horas usted selecciona 0 el temporizador se desactiva.

## Función de memoria

Si se produce un corte eléctrico corto el aparato guarda la humedad relativa del aire ambiental deseada. Una vez restablecido el suministro eléctrico el aparato arranca automáticamente.

## Función de parada automática

Cuando el depósito de agua condensada está lleno o mal colocado, o si se ha alcanzado la humedad relativa del aire ambiental deseada, el aparato se detiene automáticamente. El ventilador marcha aprox. 3 minutos en inercia, tras los cuales se apaga.



### Información

El aparato no se apaga si el depósito de agua condensada está lleno. Apague siempre el aparato y extraiga la clavija de alimentación antes de retirar el depósito de agua condensada.

## Funcionamiento con manguera en la toma de agua condensada

Para el uso continuo durante un período largo o para la deshumidificación no vigilada debe conectarse al aparato una manguera de agua condensada adecuada.



### Información

Al conectar la manguera de salida de agua condensada por primera vez primero debe preparar el depósito de agua condensada. Debe desenroscar el cierre del depósito de agua condensada y perforar el depósito de agua condensada en ese lugar.

✓ El aparato está apagado.

1. Abra la tapa delantera.
2. Extraiga el depósito de agua condensada.

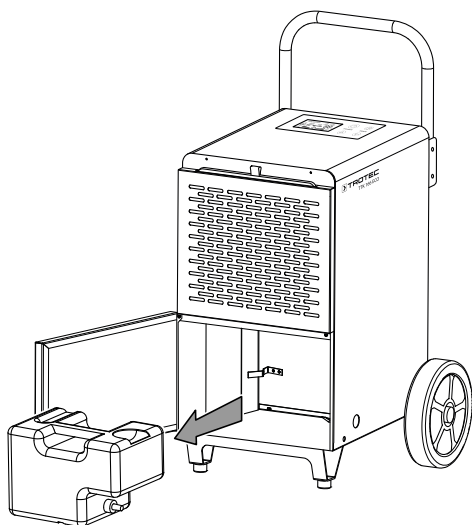

3. Pase la manguera de agua condensada a través del agujero de la chapa del fondo del aparato.
4. Conecte uno de los extremos de la manguera a la conexión de manguera del depósito de agua condensada.

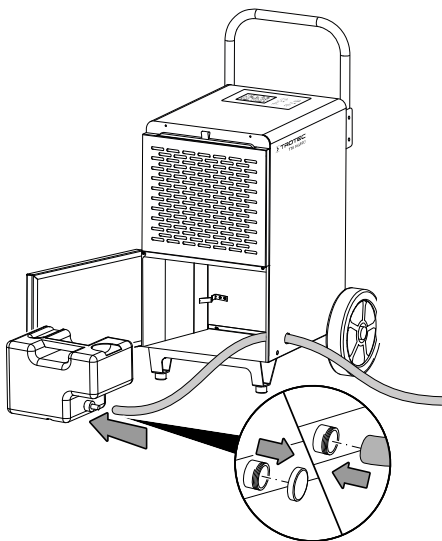

5. Vuelva a insertar el depósito de agua condensada en el aparato.

6. Conecte el otro extremo de la manguera a un desagüe apropiado (por ejemplo un sumidero o un recipiente colector suficientemente grande). Asegúrese de que la manguera no se pueda doblar.

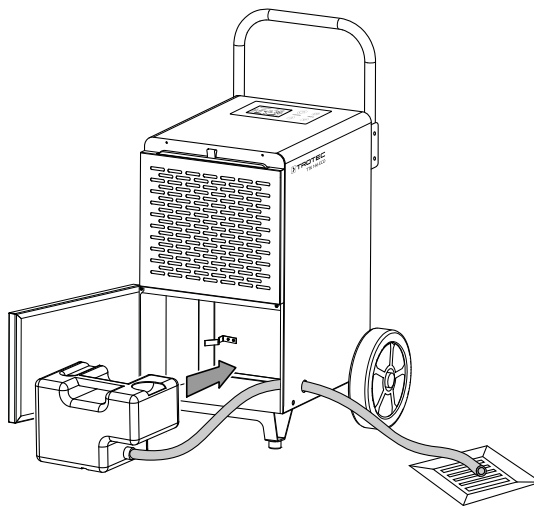

Cuando desee volver a recoger el agua condensada en el depósito quite la manguera y vuelva a poner el cierre al depósito de agua condensada. Deje secar la manguera antes de guardarla. La manguera puede ser conectada de manera permanente en cualquier modo de funcionamiento.

### Descongelación automática

Si la temperatura ambiental es baja el evaporador puede congelarse durante la deshumidificación. El aparato realiza entonces una descongelación automática. Durante la fase de descongelación se interrumpe brevemente la deshumidificación. El ventilador sigue en marcha.

En el aparato la descongelación se realiza electrónicamente por circulación de aire. El compresor desconecta el modo de descongelación mientras que el ventilador continúa funcionando y dirige el aire caliente extraído del compresor hacia el evaporador para generar el proceso de descongelación.

La duración de la descongelación automática puede variar pero nunca supera los 8 min. **No** desconecte el aparato durante la descongelación automática. **No** quite la clavija de alimentación de la toma de corriente.

El indicador *FROST* (25) se enciende durante la descongelación automática.

## Configurar el valor de corrección de la humedad del aire ambiental

Las condiciones ambientales pueden hacer necesario determinar un valor de corrección de la humedad del aire ambiental. Ese valor de corrección es sumado o restado al valor actual de la humedad ambiental.

Ejemplo: La humedad del aire ambiental siempre se excede en 5 => Se modifica el valor de corrección a -5

El valor de corrección de fábrica se sitúa en 0. El valor de corrección se puede configurar en un rango de entre -9 y +9.

- ✓ En la pantalla (12) aparece el indicador *URRENT* (21).
- 1. Pulse la tecla *TIMER* (14) durante aprox. 10 seg. hasta que se escuche una señal acústica.
  - ⇒ Los indicadores *SET* (20) y *CURRENT* (21) parpadean.
- 2. Pulse las teclas de flechas (15, 16) para configurar el valor de corrección deseado.
  - ⇒ El valor de corrección deseado es mostrado durante aprox. 10 segundos en el visualizador de siete segmentos Humedad del aire ambiental (22), luego se vuelve a mostrar la humedad relativa del aire ambiental actual.
  - ⇒ Se ha guardado el valor de corrección.



### Información

Tenga en cuenta que el valor de corrección introducido también influye sobre la humedad del aire ambiental deseada o configurada. El valor de corrección se aplica a todas las mediciones de la humedad del aire ambiental.

## Puesta fuera de servicio



### Advertencia debido a la tensión eléctrica

No toque la clavija de alimentación con las manos húmedas o mojadas.

- Desconecte el aparato.
- Retire el cable de alimentación de la toma de corriente tirando de él por la clavija.
- Extraiga, si fuera necesario, la manguera de descarga de agua condensada así como el líquido residual que se encuentra en ella.
- Vacíe el depósito de agua condensada si fuera necesario.
- Limpie el aparato conforme al capítulo Mantenimiento.
- Almacene el aparato conforme al capítulo Transporte y almacenamiento.

## Fallos y averías

El fabricante ha comprobado en repetidas ocasiones que el funcionamiento del aparato es impecable. No obstante, si se produjera un fallo de funcionamiento compruebe el aparato siguiendo la siguiente lista:

### Indicación

Espere al menos 3 minutos después de cada trabajo de mantenimiento y reparación. Después ya puede encender de nuevo el aparato.

### El aparato no arranca:

- Compruebe la conexión a la red eléctrica.
- Compruebe que el cable y la clavija de alimentación no estén dañados.
- Compruebe el estado de los fusibles de red situados en el lugar de la instalación.
- Compruebe el nivel del depósito de agua condensada y vacíelo si fuera necesario. El indicador *FULL* (23) no puede estar encendido en la pantalla.
- Compruebe que el depósito de agua condensada está colocado correctamente.
- Controle la temperatura ambiental. Cumpla el rango de trabajo del aparato conforme a los datos técnicos.

### En la pantalla aparecerá el DEHUM:

- Ajuste la humedad del aire entre el 30 % y el 60 %.

### En la pantalla aparecerá el HI:

- La temperatura de trabajo es superior a 38 °C. La temperatura de trabajo debe estar entre 5 °C y 38 °C para que el aparato funcione correctamente. Asegúrese de que la temperatura de trabajo esté entre 5 °C y 38 °C.

### En la pantalla aparecerá el LO:

- La temperatura de trabajo está por debajo de 5 °C. La temperatura de trabajo debe estar entre 5 °C y 38 °C para que el aparato funcione correctamente. Asegúrese de que la temperatura de trabajo esté entre 5 °C y 38 °C.

### El aparato está en marcha pero no se forma agua condensada:

- Compruebe que el flotador del depósito de agua condensada no esté sucio. Limpie el depósito de agua condensada si fuera necesario. El flotador debe poder moverse.
- Controle la temperatura ambiental. Cumpla el rango de trabajo del aparato conforme a los datos técnicos.
- Asegúrese de que la humedad relativa del aire ambiental es acorde a los datos técnicos.
- Compruebe la humedad relativa del aire predeterminada. La humedad del aire en el lugar de colocación debe ser superior a la gama seleccionada.
- Compruebe que el filtro de aire no esté sucio. Limpie y cambie el filtro de aire cuando sea necesario.

- Compruebe la suciedad del condensador por fuera (véase el capítulo Mantenimiento). Encargue la limpieza de un condensador sucio a una empresa especializada o a Trotec.
- El aparato realiza una descongelación automática si fuera necesario. Durante la descongelación automática se interrumpe la deshumidificación.

#### El aparato hace ruido o vibra:

- Asegúrese de que el aparato se encuentra en posición vertical y firme.

#### El agua condensada se derrama:

- Compruebe si el aparato tiene fugas.

#### El compresor no arranca:

- Controle la temperatura ambiental. Cumpla el rango de trabajo del aparato conforme a los datos técnicos.
- Asegúrese de que la humedad relativa del aire ambiental es acorde a los datos técnicos.
- Compruebe la humedad relativa del aire predeterminada. La humedad del aire en el lugar de colocación debe ser superior a la gama seleccionada.
- Compruebe si la protección contra el recalentamiento del compresor se ha activado. Desconecte el aparato de la electricidad y déjelo enfriar aprox. 10 minutos antes de volver a conectarlo.
- El aparato realiza una descongelación automática si fuera necesario. Durante la descongelación automática se interrumpe la deshumidificación.

#### El aparato realiza una descongelación con frecuencia:

- Cuando la temperatura en el sensor de temperatura interno es  $\leq -1$  °C el aparato realiza una descongelación aproximadamente cada 25 min. En ese caso no se ha producido un fallo sino que se trata de una función normal del aparato. No es necesario tomar medidas.
- Si se produce un error en el sensor de temperatura interno (error E1) el aparato realiza aproximadamente cada 20 min una descongelación que dura hasta 8 min, véase el capítulo Códigos de error.

#### El aparato se calienta mucho, hace ruido o pierde potencia:

- Compruebe que las entradas de aire y el filtro de aire no estén sucios. Quite la suciedad exterior.
- Compruebe la suciedad del aparato por fuera (véase el capítulo Mantenimiento). Encargue la limpieza del interior de un aparato sucio a una empresa especializada en técnicas de refrigeración y climatización o a Trotec.

#### Después de la revisión, el aparato no funciona correctamente:

Póngase en contacto con el servicio de atención al cliente. Si fuera necesario, envíe el aparato a una empresa especializada en técnicas de refrigeración y climatización o a Trotec para su reparación.

#### Códigos de error

En los visualizadores de siete segmentos (17 y 22) pueden aparecer los siguientes mensajes de error:

Código de error	Causa	Solución
E1	Error del sensor de temperatura del evaporador.	El aparato continúa funcionando pero realiza aproximadamente cada 20 min una descongelación que dura hasta 8 min. Si el aparato no realiza la descongelación desconéctelo brevemente de la corriente. Si al volver a conectarlo persiste el error, póngase en contacto con el servicio técnico.
E2 / E3	Error en el sensor de la humedad del aire o la temperatura	El aparato continúa funcionando y deshumidifica permanentemente con independencia de la humedad del aire. Hay que sustituir el sensor de la humedad del aire o la temperatura. Póngase en contacto con el servicio de atención al cliente.
EE	Fugas en el circuito de refrigerante	Desconecte el aparato de la corriente durante un momento. Si al volver a conectarlo persiste el error, póngase en contacto con el servicio técnico.



## Mantenimiento

## Intervalos de mantenimiento

Intervalo de mantenimiento y conservación	antes de cada puesta en marcha	cuando sea necesario	al menos cada 2 semanas	al menos cada 4 semanas	al menos cada 6 meses	al menos una vez al año
Comprobar si hay suciedad y cuerpos extraños en la entrada y la salida de aire y limpiarlas si fuera necesario	X			X		
Limpieza exterior		X				X
Comprobar visualmente si hay suciedad en el interior del aparato		X				X
Comprobar si en el filtro de aire hay suciedad o elementos externos y limpiar o sustituir si fuera necesario	X		X			
Cambiar el filtro de aire					X	
Comprobar si hay daños	X					
Revisar los tornillos de fijación		X				X
Funcionamiento de prueba						X
Vaciar y limpiar el depósito de agua condensada y/o la manguera de salida		X				

## Protocolo de mantenimiento y conservación

Tipo de aparato: .....

Número del aparato: .....

Intervalo de mantenimiento y conservación	1	2	3	4	5	6	7	8	9	10	11	12	13	14	15	16
Comprobar si hay suciedad y cuerpos extraños en la entrada y la salida de aire y limpiarlas si fuera necesario																
Comprobar si en el filtro de aire hay suciedad o elementos externos y limpiar o sustituir si fuera necesario																
Limpieza exterior																
Comprobar visualmente si hay suciedad en el interior del aparato																
Cambiar el filtro de aire																
Revisar los tornillos de fijación																
Funcionamiento de prueba																
Vaciar y limpiar el depósito de agua condensada y/o la manguera de salida																
Comentarios																

1. Fecha: ..... Firma: .....	2. Fecha: ..... Firma: .....	3. Fecha: ..... Firma: .....	4. Fecha: ..... Firma: .....
5. Fecha: ..... Firma: .....	6. Fecha: ..... Firma: .....	7. Fecha: ..... Firma: .....	8. Fecha: ..... Firma: .....
9. Fecha: ..... Firma: .....	10. Fecha: ..... Firma: .....	11. Fecha: ..... Firma: .....	12. Fecha: ..... Firma: .....
13. Fecha: ..... Firma: .....	14. Fecha: ..... Firma: .....	15. Fecha: ..... Firma: .....	16. Fecha: ..... Firma: .....

### Trabajos previos al mantenimiento



**Advertencia debido a la tensión eléctrica**

No toque la clavija de alimentación con las manos húmedas o mojadas.

- Desconecte el aparato.
- Retire el cable de alimentación de la toma de corriente tirando de él por la clavija.



**Advertencia debido a la tensión eléctrica**

**Aquellos trabajos que requieran abrir la carcasa sólo pueden ser realizados por empresas especializadas y autorizadas o por Trotec.**

### Círculo del refrigerante



**Peligro**

**Refrigerante natural de propano (R290)!**

H220 – gas altamente inflamable.  
H280 – contiene gas a presión; puede explotar en caso de calentamiento.

P210 – mantener alejado de fuentes de calor, superficies calientes, ondas, llamas abiertas y otras fuentes de combustión. No fumar.

P377 – llama por escape de gas: no apagar hasta que no se subsane la fuga sin peligro residual.

P410+P403 – proteger de la radiación solar en un lugar bien ventilado.

- El círculo del refrigerante constituye un sistema cerrado herméticamente que no requiere de mantenimiento y que sólo puede ser revisado o comprobado por empresas especializadas en técnicas de refrigeración y climatización o por Trotec.

### Señales de seguridad y placas en el aparato

Compruebe regularmente las señales de seguridad y placas en el aparato. ¡Sustituya las señales de seguridad ilegibles!

### Limpiar la carcasa

Limpiar la carcasa con un paño húmedo, suave y sin pelusas. Asegúrese de que no entre humedad al interior de la carcasa. Asegúrese de que la humedad no pueda entrar en contacto con componentes eléctricos. No utilice detergentes agresivos como, p. ej. aerosoles limpiadores, diluyentes, detergentes que contengan alcohol o limpiadores abrasivos para humedecer el paño.

### Comprobar visualmente si hay suciedad en el interior del aparato

1. Extraiga el filtro de aire.
2. Alumbre con una linterna el interior de los agujeros del aparato.
3. Compruebe la suciedad en el interior del aparato.
4. Si detecta una capa gruesa de polvo, encargue la limpieza del interior del aparato a una empresa especializada en técnicas de refrigeración y climatización o a Trotec.
5. Vuelva a colocar el filtro de aire.

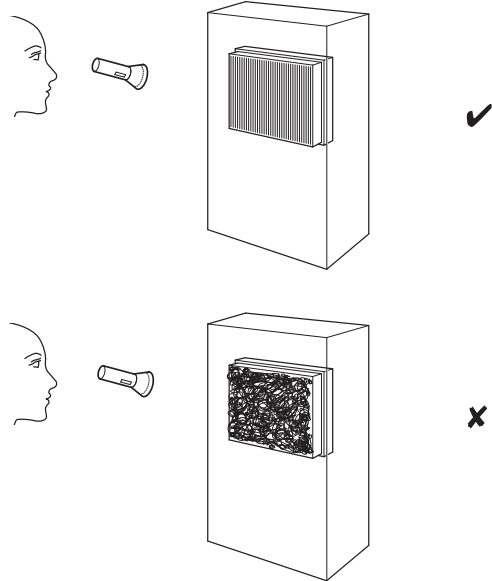

### Limpiar el filtro de aire

**Indicación**

Compruebe que el filtro de aire no esté desgastado ni dañado. Las esquinas y bordes del filtro de aire no pueden estar deformados ni redondeados. ¡Cerciórese antes de volver a colocar el filtro de aire que éste no presente daños y esté seco!

Se debe limpiar el filtro de aire en cuanto se ensucie. Se dará cuenta de ello, por ejemplo, cuando se reduzca la capacidad del aparato (véase el capítulo Fallos y averías).

1. Extraiga el filtro de aire del aparato.

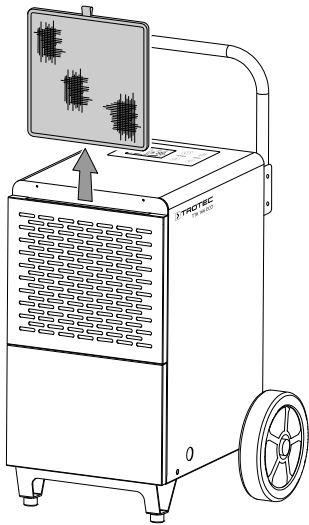

2. Limpie el filtro con un paño suave, sin pelusas y ligeramente humedecido. Si el filtro está muy sucio, límpielo un detergente diluido en agua caliente.

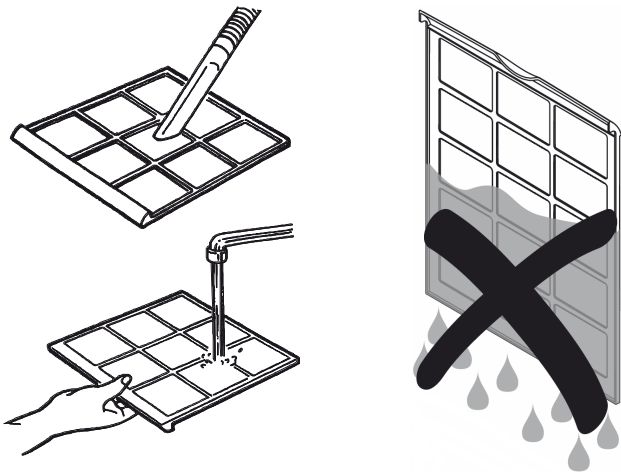

3. Deje que el filtro se seque completamente. No coloque nunca el filtro en el aparato mientras esté húmedo.

4. Vuelva a colocar el filtro de aire en el aparato.

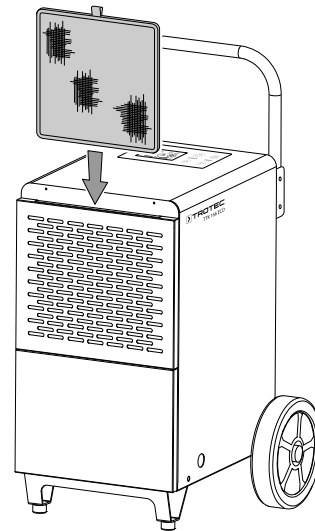

### Vaciar el depósito de agua condensada

Si el depósito de agua condensada está lleno o mal colocado, en la pantalla se enciende el indicador *FULL* (23). El compresor y el ventilador se desactivan.

1. Extraiga el depósito de agua condensada del aparato.

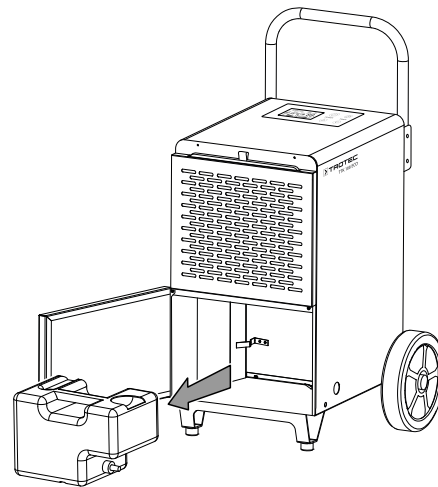

2. Vacíe el depósito de agua condensada en un desagüe o un fregadero.
3. Aclare el depósito con agua limpia. Limpie el depósito regularmente con un producto de limpieza suave (¡no use lavavajillas!).
4. Vuelva a colocar el depósito de agua condensada en el aparato.

Asegúrese de no dañar el flotador al extraer y volver a colocar el depósito de agua condensada.

Asegúrese de que el flotador está colocado correctamente.

Asegúrese de que el depósito de agua condensada esté bien colocado, pues de lo contrario no es posible conectar de nuevo el aparato.

## Trabajos posteriores al mantenimiento

Si desea volver a utilizar el aparato:

- Vuelva a conectar el aparato enchufando el cable de alimentación a la toma de corriente.

Si no va a usar el aparato durante un tiempo prolongado:

- Almacene el aparato conforme al capítulo Transporte y almacenamiento.

## Anexo técnico

### Datos técnicos

Parámetro	Valor
<b>Modelo</b>	<b>TTK 166 ECO</b>
Capacidad de deshumidificación máx.	52 l / 24 h
Capacidad de deshumidificación @ 30 °C y 80 % h.r.	50 l / 24 h
Caudal de aire	300 m <sup>3</sup> /h
Rango de funcionamiento (temperatura)	5 °C a 35 °C
Gama de trabajo (humedad rel.)	10 % a 95 % h.r.
Presión máx. autorizada	2,5 MPa
Presión lado admisión	1 MPa
Presión lado de salida	2,5 MPa
Conexión a la red eléctrica	1/N/PE ~ 220 – 240 V / 50 Hz
Consumo de potencia	0,9 kW
Corriente nominal	4 A
Fusible 	T 2 A
Tipo de protección	IP22
Refrigerante	R290
Cantidad de refrigerante	200 g
Factor PCG	3
Equivalente de CO <sub>2</sub>	0,0006 t
Depósito de agua	7 l
Nivel de presión sonora (a 1 m de distancia)	56 dB(A)
Medidas (largo x ancho x alto)	480 x 450 x 655 mm
Separación mínima respecto a paredes u objetos	A: arriba: 50 cm B: detrás: 50 cm C: lateral: 50 cm D: delante: 100 cm
Peso	30 kg

Esquema de conexiones

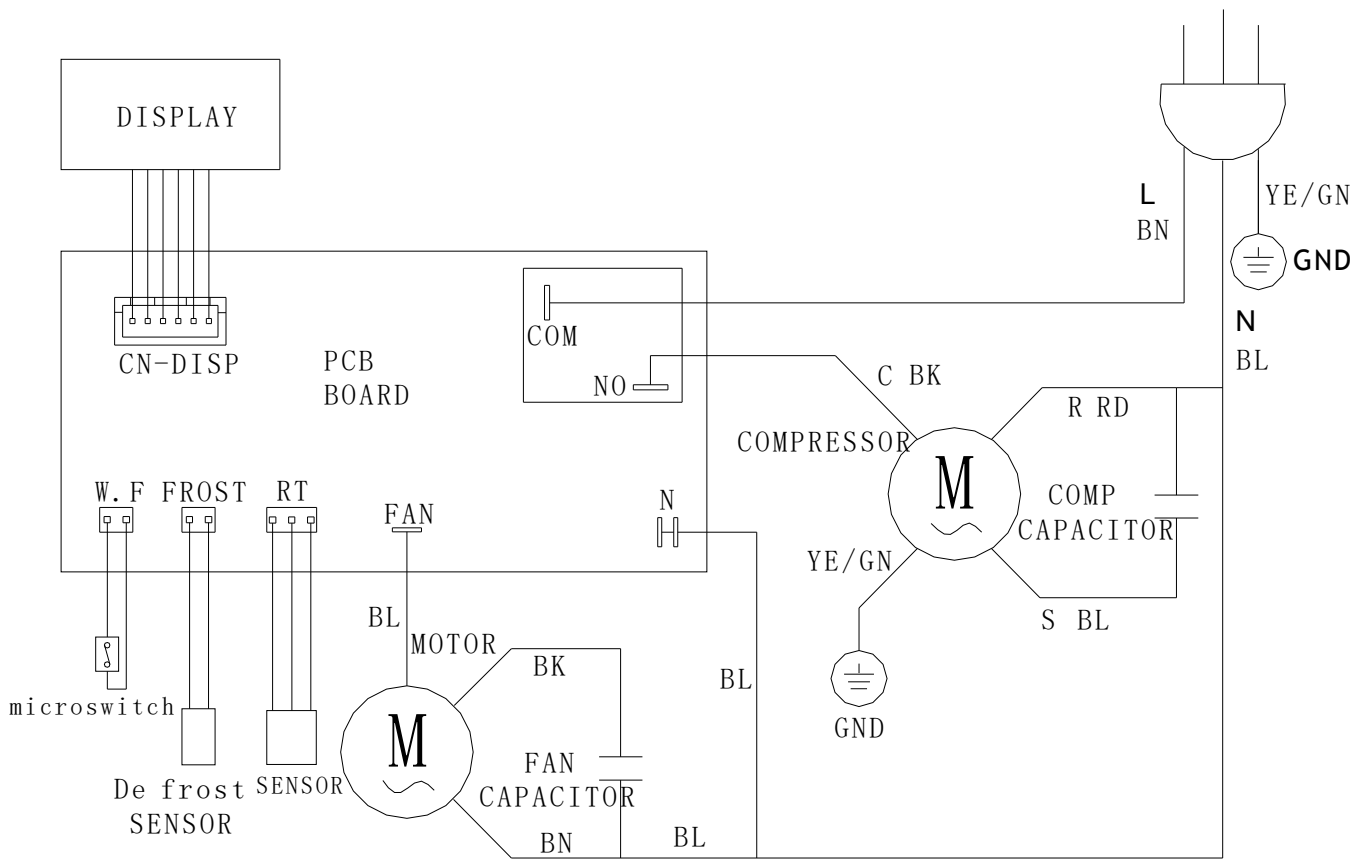

**Vista general de piezas de recambio**

**Aviso:** Los números de referencia de las piezas de recambio son diferentes a los números de referencia empleados en el manual para los componentes.

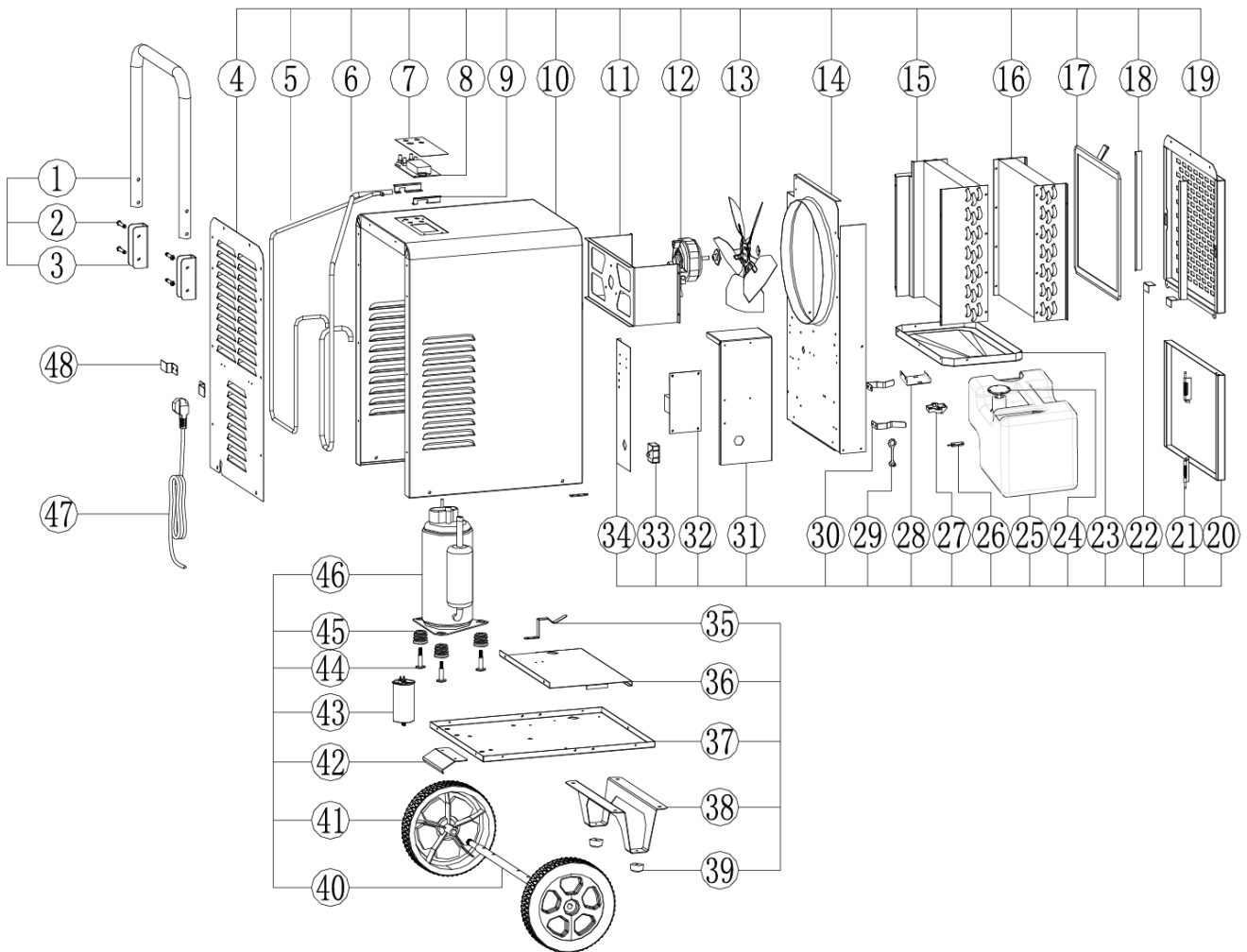

No.	Spare Part	No.	Spare Part	No.	Spare Part
1	The Steel Pipe (Ø25*1.0mm)	17	Filter	33	Capacitance (25µF/450VAC)
2	Phillips Screw (M6*35)	18	After The Shell Bracket (SPCC)	34	Electric Control Box of The Side Panel (SGCC)
3	Steel Pipe Fixed Frame (SPCC)	19	Back Cover (SPCC)	35	The Tank Right Holder (SGCC)
4	Front Shell (SPCC)	20	The Tank Panel (SPCC)	36	Radiator Support Plate (SPCC)
5	High-Voltage 1 Tube (Copper Parts)	21	Fixed Bolt	37	Floor (SPCC)
6	Low Pressure Pipe (Copper Parts)	22	Shell After Stent (SPCC)	38	Foot (SPCC)
7	Control The Face (PET)	23	Water Box (SPCC)	39	Foot Pad (NBR)
8	Display Panel (220V 50Hz)	24	Water Level Switch	40	The Foot Wheel (Ø16*462mm)
9	Around The Fixed Frame (SPCC)	25	The Water Tank	41	Plastic Heart Castor (Ø197mm/PP+PTR)
10	The Shell (SPCC)	26	Magnetic Switch	42	The Pedals
11	The Motor Bracket (SGCC)	27	Switch Support	43	Compressor Capacitance (25µF/450V AC)
12	Thanks To The Motor (220V/50Hz/2P)	28	Switch Mounting Frame	44	Pump Bolt (M8*40)
13	Aluminum Blades (Ø250mm)	29	Water Plug (Rubber)	45	Compressor Mat (Rubber)
14	The Partition (SGCC)	30	The Tank Left Bracket (SGCC)	46	The Compressor (220-240V/50Hz)
15	Condenser (Aluminum foil)	31	Electric Control Box (SGCC)	47	Power Line (10A 3*1.0mm <sup>2</sup> )
16	Evaporator (Aluminum foil)	32	Power Strip (220V 50Hz)	48	Reel (SPCC)

## Eliminación de residuos

Elimine siempre todos los materiales de embalaje conforme a la protección medioambiental y a las normas de eliminación de residuos regionales.



El símbolo del contenedor de basura tachado en aparatos eléctricos o electrónicos de desecho tiene su origen en la Directiva 2012/19/UE. Indica que, una vez terminada su vida útil, este aparato no puede ser eliminado junto con la basura doméstica. Cerca de su empresa hay puntos blancos de recogida de aparatos eléctricos y electrónicos de desecho en los que podrá devolverlos gratuitamente. Las direcciones se pueden obtener en la administración municipal o local. Para conocer otras opciones de devolución en muchos países de la UE, también puede consultar el sitio web <https://hub.trotec.com/?id=45090>. En caso contrario, póngase en contacto con un reciclador oficial de aparatos usados autorizado en su país.

Con la recogida selectiva de los aparatos eléctricos y electrónicos de desecho se pretende posibilitar la reutilización, el reciclaje de materiales y otras formas de aprovechamiento de los aparatos de desecho así como evitar las consecuencias negativas para el medio ambiente y la salud de las personas que puede tener la eliminación de sustancias peligrosas que puedan contener los aparatos.

Encargue la eliminación adecuada del refrigerante de propano a empresas con la correspondiente certificación conforme a las leyes nacionales (catálogo europeo de tipos de residuo, 160504).

## Declaración de conformidad

Traducción de la declaración de conformidad original en el sentido de la directiva CE sobre Máquinas 2006/42/CE, Anexo II, Parte 1, sección A.

Por la presente, Trotec GmbH declara bajo responsabilidad exclusiva que el producto mencionado a continuación ha sido desarrollado, proyectado y fabricado de conformidad con los requisitos de la Directiva CE sobre máquinas en su versión 2006/42/CE.

**Modelo / producto:** TTK 166 ECO  
**Tipo de producto:** deshumidificador  
**Año de fabricación:** 2023

### Directivas UE relacionadas:

- 2011/65/UE
- 2012/19/UE
- 2014/30/UE

### Normas armonizadas aplicadas:

- EN 60335-1:2012/A15:2021
- EN 60335-2-40:2003
- EN 60335-2-40:2003/A1:2006
- EN 60335-2-40:2003/A2:2009
- EN 60335-2-40:2003/A11:2004
- EN 60335-2-40:2003/A12:2005
- EN 60335-2-40:2003/A13:2012

### Normas nacionales aplicadas y especificaciones técnicas:

- EN IEC 55014-1:2021
- EN IEC 55014-2:2021
- EN IEC 61000-3-2:2019
- EN IEC 61000-3-2:2019/A1:2021
- EN 61000-3-3:2013/A1:2019
- EN 61000-3-3:2013/A2:2021
- EN 62233:2008

### Fabricante y nombre del responsable de la documentación técnica:

Trotec GmbH  
Grebbeener Straße 7, D-52525 Heinsberg  
Teléfono: +49 2452 962-400  
Correo electrónico: [info@trotec.de](mailto:info@trotec.de)

Lugar y fecha de emisión:  
Heinsberg, a 19.04.2023

Joachim Ludwig, Gerente



Trotec GmbH

Grebener Str. 7  
D-52525 Heinsberg

☎ +49 2452 962-400

☎ +49 2452 962-200

✉ [info@trotec.com](mailto:info@trotec.com)

[www.trotec.com](http://www.trotec.com)