

PAC 3500

PT

MANUAL DE INSTRUÇÕES
APARELHO DE AR
CONDICIONADO LOCAL



TROTEC

Índice

Informações sobre o manual de instruções	2
Segurança	2
Informações sobre o aparelho	5
Transporte e armazenamento	6
Montagem e instalação	7
Funcionamento	10
Erros e avarias	12
Manutenção	14
Anexo técnico	17
Descarte	21

Informações sobre o manual de instruções**Símbolos****Perigo**

Este símbolo avisa sobre os perigos para a vida e a saúde de pessoas devido a gás extremamente inflamável.

**Atenção, tensão elétrica**

Este símbolo avisa sobre os perigos para a vida e a saúde de pessoas devido à tensão elétrica.

**Aviso**

A palavra-sinal designa um perigo com médio grau de risco, que pode causar a morte ou uma lesão grave se não for evitado.

**Cuidado**

A palavra-sinal designa um perigo com baixo grau de risco, que pode causar a uma lesão ligeira ou média se não for evitado.

Nota:

A palavra-sinal avisa sobre informações importantes (p.ex. danos materiais), mas não se refere a perigos.

**Info**

Avisos com este símbolo ajudar-lhe-ão a realizar as suas tarefas mais rapidamente e com mais segurança.

**Seguir as instruções**

Avisos com este símbolo indicam que deve observar o manual de instruções.

As versões atuais do manual de instruções e da declaração de conformidade UE podem ser baixadas no seguinte link:



PAC 3500



<https://hub.trotec.com/?id=43570>

Segurança

Leia atentamente este manual de instruções antes de usar / operar o aparelho e guarde este manual de instruções sempre nas imediações do local de instalação ou perto do aparelho!

**Aviso**

Ler todas as indicações de segurança e as instruções.

O desrespeito às indicações de segurança e às instruções pode causar choque elétrico, incêndios e/ou graves lesões.

Guardar todas as indicações de segurança e as instruções para futuras consultas.

Este aparelho pode ser usado por crianças a partir de 8 anos de idade, assim como por pessoas com deficiências físicas, sensoriais ou mentais ou com falta de experiência e conhecimento, se forem supervisionadas ou instruídas quanto à utilização segura do aparelho e se compreenderem os perigos daí resultantes.

Crianças não devem brincar com o aparelho. Limpeza e manutenção não devem ser executadas por crianças sem supervisão.

- Não utilizar o aparelho em recintos e áreas com risco de explosão e não o instale lá.
- Não utilize o dispositivo em atmosferas agressivas.
- Coloque o aparelho na vertical e de forma estável sobre uma base sustentável.
- O aparelho só é adequado para o uso em recinto interiores (mas não em lavandarias).
- Deixar o aparelho secar após uma limpeza húmida. Não opere o aparelho enquanto ele estiver molhado.
- Não use ou opere o aparelho com as mãos húmidas e molhadas.
- Não exponha o aparelho a jato de água direto.
- Nunca inserir objetos ou membros do corpo no aparelho.
- Não cubra nem transporte o aparelho durante o funcionamento.

- Não se sente sobre o aparelho.
- O aparelho não é um brinquedo! Mantenha as crianças e os animais afastados. O aparelho só deve ser utilizado sob vigilância.
- Antes de cada uso do aparelho, os respectivos acessórios e peças de conexão devem ser controlados quanto a possíveis danos. Não devem ser usados aparelhos ou componentes do aparelho que estejam danificados.
- Certifique-se que todos os cabos elétricos localizados fora do aparelho estão protegidos contra danos (por exemplo, por animais). Jamais utilize o aparelho se o cabo ou a conexão de rede estiverem danificados!
- A conexão elétrica deve corresponder às indicações contidas no capítulo Anexo técnico.
- Conecte o cabo de alimentação a uma tomada de rede devidamente protegida.
- Selecione extensões para o cabo de rede tendo em consideração os dados técnicos. Desenrole completamente o cabo de extensão. Evite sobrecarga elétrica.
- Puxe o cabo elétrico da tomada de rede, segurando pela ficha de rede, antes de executar trabalhos de serviço, manutenção ou de reparação no aparelhos.
- Desligue o aparelho e retire o cabo elétrico da tomada de rede, quando o aparelho não for usado.
- Jamais use o aparelho se forem verificados danos na ficha de rede ou no cabo elétrico.
Caso danificado, o cabo elétrico deste aparelho tem de ser substituído pelo fabricante ou pelo seu serviço de apoio ao cliente ou por uma pessoa com uma qualificação idêntica para evitar perigos.
Cabos elétricos danificados representam um grave risco para a saúde!
- Ao instalar o aparelho, observe as distâncias mínimas de paredes e de objetos bem como as condições de armazenamento e de funcionamento, conforme o capítulo Anexo técnico.
- Certifique-se de que a entrada e a saída de ar estejam livres.
- Não remova quaisquer sinais de segurança, adesivos ou rótulos do aparelho. Mantenha legível todos os sinais de segurança, adesivos e etiquetas.
- Certifique-se de que o lado de sucção esteja sempre livre de sujidade e de objectos soltos.
- Transporte o aparelho apenas na posição vertical e com o tanque de condensado vazio ou mangueira de saída de condensado vazia.
- Elimine o condensado coletado antes do armazenamento ou o transporte. Não beba o condensado. Há perigo para a saúde!



Avisos de segurança para aparelhos com agente de refrigeração inflamável

- Instalar o aparelho apenas em recintos onde eventuais perdas do agente de refrigeração não podem acumular-se.
- Instalar o aparelho apenas em recintos onde não há nenhuma fonte de ignição (p.ex. chamas abertas, um aparelho a gás ligado ou um aquecedor elétrico).
- Tenha em atenção que o agente de refrigeração é inodoro.
- Instalar o aparelho somente conforme as disposições de instalação nacional.
- Tenha em atenção as disposições nacionais para gás.
- Deve instalar, operar e armazenar o aparelho PAC 3500 apenas num recinto com uma área maior do que 15 m².
- Guardar o aparelho de modo a que não possam ocorrer danos mecânicos.
- Tenha em atenção que a tubagem ligada não deve conter fontes de ignição.
- R290 é um agente de refrigeração de acordo com as directrizes ambientais europeias. Algumas seções do circuito de refrigeração não devem ser perfuradas.
- Ter em atenção a quantidade de enchimento máximo de agente de refrigeração nos dados técnicos.
- Não perfurar ou queimar.
- Não utilizar outros meios do que os recomendados pelo fabricante para acelerar o processo de descongelamento.
- Qualquer pessoa que trabalhe no circuito do agente de refrigeração deve ter um certificado de competência de um organismo acreditado que demonstre a sua competência no manuseio seguro de agentes de refrigeração aplicando um método conhecido na indústria.
- Os trabalhos de manutenção têm de ser realizados só conforme as especificações do fabricante. Se forem necessárias pessoas adicionais para os trabalhos de manutenção e reparação, a pessoa formada no manuseio de agentes de refrigeração inflamáveis deve supervisionar constantemente os trabalhos.
- Os recintos não ventilados onde o aparelho é instalado, operado e armazenado, devem ser construídos do modo que eventuais perdas do agente de refrigeração não se possam acumular. Assim podem ser prevenidos os riscos de incêndio ou explosão que possam ser gerados por um aquecedor eléctrico, fogões ou outras fontes de ignição, causando a ignição do agente de refrigeração.
- O completo circuito de refrigeração é um sistema hermeticamente fechado sem manutenção e deve ser reparado apenas por empresas especializadas em sistemas de refrigeração e de técnica de ar condicionado ou pelo pessoal da Trotec.

Utilização conforme a finalidade

Utilize o aparelho apenas para a refrigeração, a ventilação e a desumidificação do ar e em conformidade com as especificações técnicas.

Uso inadequado

- Não se deve colocar o aparelho sobre superfícies molhadas ou inundadas.
- Não coloque objetos, tais como roupas molhadas, para secarem sobre o aparelho.
- Não use o aparelho ao ar livre.
- Não realizar modificações construtivas por conta própria, assim como adições ou modificações no aparelho.
- Uma outra utilização além da descrita, normalmente é vista como uso previsivelmente incorrecto.

Qualificação pessoal

As pessoas que utilizam este dispositivo devem:

- estar ciente dos perigos que surgem quando se trabalha com aparelhos elétricos em ambientes húmidos.
- ter lido e compreendido o manual de instruções, especialmente o capítulo 'Segurança'.

As atividades de manutenção que requerem a abertura da caixa, só devem ser realizadas por empresas especializadas em sistemas de refrigeração e de climatização da Trotec.

Símbolos de segurança e placas de indicação no aparelho

Nota:

Não remova quaisquer sinais de segurança, adesivos ou rótulos do aparelho. Mantenha legível todos os sinais de segurança, adesivos e etiquetas.

Os seguintes símbolos de segurança e placas de indicação existem no aparelho:





PAC 3500

WARNING • WARNUNG • ATTENTION

DE Das Gerät muss in einem Raum mit einer Grundfläche größer als 15 m² aufgestellt, betrieben und gelagert werden.

EN Appliance shall be installed, operated and stored in a room with floor area larger than 15 m².

FR L'appareil doit être installé, utilisé et entreposé dans une pièce avec une surface supérieure à 15 m².





Seguir as instruções

Este símbolo indica-lhe que deve observar o manual de instruções.



Observar o manual de reparação

Os trabalhos de eliminação, manutenção e reparação têm de ser realizados só conforme as especificações do fabricante e por pessoas com certificado de competência. A pedido, o fabricante disponibiliza um respetivo manual de reparação.

!!! ACHTUNG !!!

1. Vor Inbetriebnahme MIND. 12 STUNDEN aufrecht und still stehen lassen! Das schützt den Kompressor, verlängert die Lebensdauer erheblich und verhindert so einen Verlust der Kühlleistung.
2. Das Klimagerät muss immer BESONDERS VORSICHTIG auf den Boden gestellt werden! Ansonsten können Mikrorisse in der Bodenplatte und der Kondensatwanne entstehen, was dazu führt, dass Kondenswasser auf den Boden tropft.

Für Schäden, die durch unsachgemäßen Gebrauch entstehen, übernehmen wir KEINE GEWÄHRLEISTUNG!

!!! WARNING !!!

1. Before operation, stand upright and rest for MIN 12 HOURS! This protects the compressor, greatly extending its life and preventing loss of cooling performance.
2. The air conditioner must always be placed on the floor with CAUTION! Otherwise, microcracks may form in the bottom plate and the condensate pan, causing condensation to drip onto the floor.

For damages caused by improper use, WARRANTY WILL BE NULL AND VOID!

!!! ATTENTION !!!

1. Avant la mise en service, laisser immobile en position verticale PENDANT AU MOINS 12 HEURES ! Cela protège le compresseur, prolonge sensiblement la durée de vie et évite ainsi une diminution des performances de refroidissement.
2. Le climatiseur doit toujours être posé sur le sol AVEC LES PLUS GRANDES PRÉCAUTIONS ! Sinon, des micro-fissures risquent de se former dans le socle ou le bac de récupération de l'eau de condensation, ce qui entraînerait que cette dernière coule sur le sol.

Toute utilisation incorrecte ou non conforme entraîne L'EXTINCTION DE LA GARANTIE !

Riscos residuais



Perigo

Agente de refrigeração natural propano (R290)!

H220 – Gás extremamente inflamável.

H280 – Contém gás sob pressão, pode explodir quando ficar quente.

P210 – Manter longe de calor, superfícies quentes, faíscas, chamas abertas e outras fontes de ignição.
Não fumar.

P377 – Incêndio causado por fuga de gás: não apagar antes da reparação da fuga em segurança.

P410+P403 – Armazenar num local bem ventilado e protegido contra irradiação solar.



Atenção, tensão elétrica

Trabalhos em componentes elétricos só devem ser realizados por um especialista autorizado!



Atenção, tensão elétrica

Remova a ficha da tomada antes de qualquer trabalho no aparelho!

Não toque na ficha de rede com as mãos húmidas ou molhadas.

Puxar o cabo elétrico da tomada de rede, segurando-o pela ficha de rede.



Aviso

Este aparelho pode ser perigoso se for usado de forma incorreta ou por pessoas não treinadas e se não for usado para a sua finalidade! Observe as qualificações pessoais!



Aviso

O aparelho não é um brinquedo e não deve estar nas mãos de crianças.



Aviso

Perigo de asfixia!

Não deixe material de embalagem espalhado. Ele poderia se tornar um brinquedo perigoso para as crianças.

Nota:

Não opere nunca o aparelho sem o filtro de ar! Sem filtro de ar o interior do aparelho fica muito sujo e pode reduzir a potência e danificar o aparelho.

Comportamento em caso de emergência

1. Desligue o aparelho.
2. Em um caso de emergência, separe o aparelho da corrente elétrica: Puxar o cabo elétrico da tomada de rede, segurando-o pela ficha de rede.
3. Não conectar um aparelho defeituoso novamente à conexão de rede.

Informações sobre o aparelho

Descrição do aparelho

O aparelho é indicado para o arrefecimento de espaços interiores. Além disso, ele também filtra e desumidifica o ar e cria um clima agradável.

O aparelho arrefece o ar ambiente, retirando o seu calor. O calor absorvido é descarregado para o exterior através do tubo de ar de escape, o ar arrefecido é alimentado para o local de instalação por meio de um ventilador.

O condensado produzido goteja do evaporador sobre o condensador quente, onde se evapora e é transportado através do tubo de ar de escape para o exterior.

No modo operacional de *ventilação*, o aparelho oferece a capacidade de fazer circular o ar ambiente, sem o arrefecer.

No modo operacional de *desumidificação* é retirada a humidade do ar em recintos.

O aparelho funciona de forma totalmente automática e oferece uma variedade de outras opções, de modo que o aparelho pode ser automaticamente ligado ou desligado, temporizado, através da função do temporizador.

A operação do aparelho é realizada através do painel de comando no aparelho ou através do controlo remoto por infravermelhos fornecido com o aparelho.

O aparelho foi concebido para uma utilização universal e flexível.

Graças às suas dimensões compactas, ele pode ser facilmente transportado e pode ser utilizado em todos os recintos.

Apresentação do dispositivo

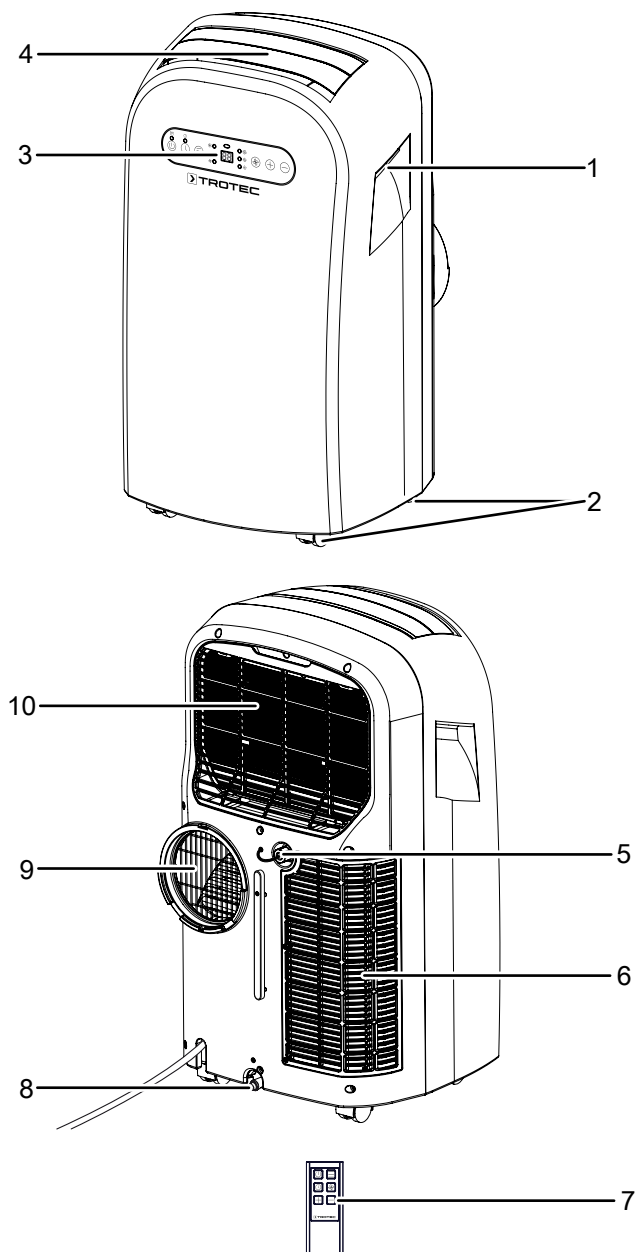

Nº	Designação
1	Punho de transporte
2	Roletes de transporte
3	Painel de comando
4	Saída de ar
5	Conexão da mangueira com tampa
6	Entrada de ar
7	Controlo remoto
8	Descarga de condensado com tampa
9	Conexão da mangueira de exaustão
10	Entrada de ar com filtro de ar

Transporte e armazenamento

Nota:

O aparelho pode ser danificado, se armazenar ou transportar o aparelho incorretamente. Tenha em consideração as informações de transporte e armazenamento do aparelho.

Transporte

Tenha em atenção que existam eventualmente regulações de transporte adicionais para aparelhos com agente de refrigeração inflamável. A ordem do equipamento ou a quantidade máxima dos componentes que podem ser transportados em conjunto, são mencionados nas regulações de transporte aplicáveis.

O aparelho é fornecido com roletes de transporte para a facilitar o transporte.

O aparelho é fornecido com roletes de transporte e uma alça para a facilitar o transporte.

Observar as seguintes indicações **antes** de cada transporte:

- Desligue o aparelho.
- Puxar o cabo elétrico da tomada de rede, segurando-o pela ficha de rede.
- Purgar o resto do condensado do aparelho.
- Não use o cabo de rede para puxar o aparelho.
- Só deslocar o aparelho sobre superfícies planas e lisas.

Observe as seguintes indicações **depois** de cada transporte:

- Colocar o aparelho na vertical após o transporte.
- Deixe o aparelho repousar durante, pelo menos, 12 horas para que o agente de refrigeração se possa acumular no compressor. Só ligue o aparelho de novo após 12 horas! Caso contrário, o compressor pode ficar danificado e impedir o funcionamento do aparelho. Neste caso a reivindicação de garantia não será válida.

Armazenamento

Observe o seguinte **antes** de cada armazenamento:

- Purgar o resto do condensado do aparelho.
- Puxar o cabo elétrico da tomada de rede, segurando-o pela ficha de rede.

Quando não estiver a usar o aparelho, se deve seguir as seguintes condições de armazenamento:

- Armazenar o aparelho apenas num recinto com uma área maior do que 15 m².
- Guardar o aparelho apenas em recintos onde não há nenhuma fonte de ignição (p.ex. chamas abertas, um aparelho a gás ligado ou um aquecedor elétrico).
- seco e protegido da geada e do calor
- na posição vertical em local protegido contra pó e luz directa do sol

- possivelmente, com uma cobertura para proteger contra a entrada de poeira
- Não depositar outros aparelhos ou objetos sobre o aparelho, a fim de evitar danos no aparelho.
- retirar as pilhas do controlo remoto

Montagem e instalação

Volume de fornecimento

- 1 x aparelho
- 1 x mangueira de exaustão de ar
- 1 x adaptador de mangueira
- 1 x bocal da mangueira
- 1 x bico plano
- 1 x controlo remoto
- 1 x manual de instruções

Desembalar o aparelho

1. Abra a caixa de cartão e retire o aparelho.
2. Remover a embalagem, completamente, do aparelho.
3. Desenrole, completamente, o cabo de rede. Certifique-se de que o cabo de rede não está danificado e não o danifique durante o desenrolamento.

Colocação em funcionamento

Ao instalar o aparelho, observe as distâncias mínimas de paredes e de objetos listadas no capítulo Anexo técnico.

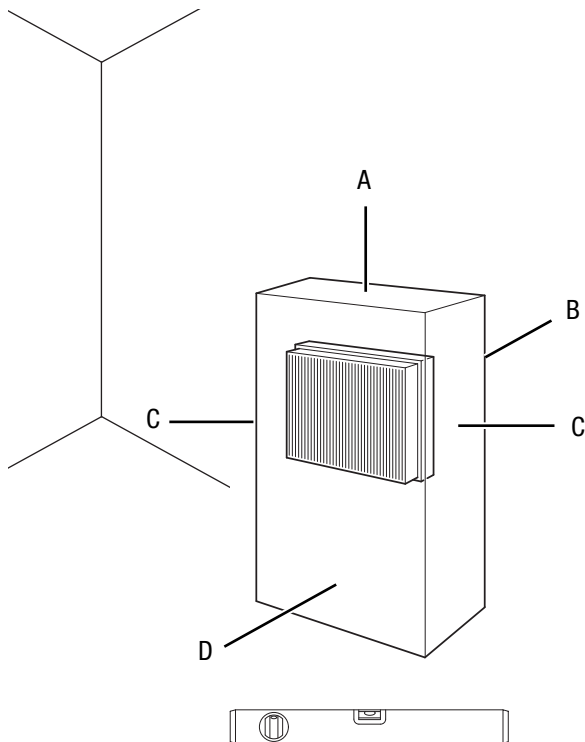

- Antes de voltar a ligar o aparelho, verifique o estado do cabo de alimentação. Em caso de dúvidas sobre o seu perfeito estado, entre em contacto com o atendimento ao cliente.
- Instalar o aparelho apenas em recintos onde eventuais perdas do agente de refrigeração não podem acumular-se.
- Instalar o aparelho apenas em recintos onde não há nenhuma fonte de ignição (p.ex. chamas abertas, um aparelho a gás ligado ou um aquecedor elétrico).
- Coloque o aparelho na vertical e de forma estável sobre uma base sustentável.
- Instale o cabo de rede ou outros cabos eléctricos de modo que ninguém possa tropeçar sobre eles, especialmente ao instalar o aparelho no centro do recinto. Utilize pontes para cabos.
- Certifique-se que os cabos de extensão estão completamente desenrolados.
- Certifique-se de que as entradas e saídas de ar e a conexão para o tubo de descarga estejam livres.
- Observe que cortinas e outros objetos não obstruam a corrente de ar.

Colocar o filtro de ar

Nota:

Não opere nunca o aparelho sem o filtro de ar! Sem filtro de ar o interior do aparelho fica muito sujo e pode reduzir a potência e danificar o aparelho.

- Antes de ligar, assegure-se de que o filtro de ar está corretamente inserido.

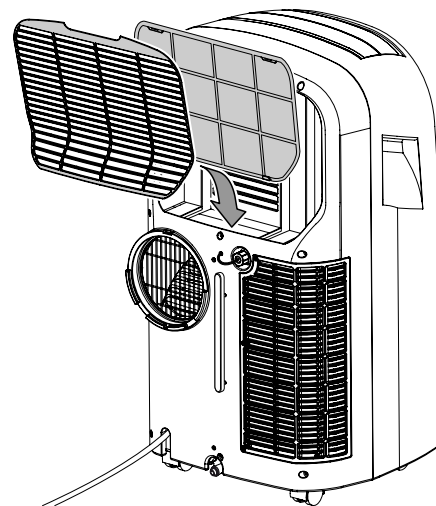

Conectar a mangueira de ar de escape

Nota:

O adaptador de mangueira e o bocal de mangueira já são pré-montados na mangueira de ar de escape.

1. Conectar o bico plano à mangueira de ar de escape por meio do adaptador de mangueira.

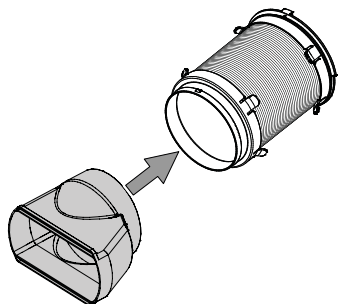

2. Ligar o bocal de mangueira da mangueira de ar de escape com a conexão da mangueira de ar de saída (9) ao aparelho.

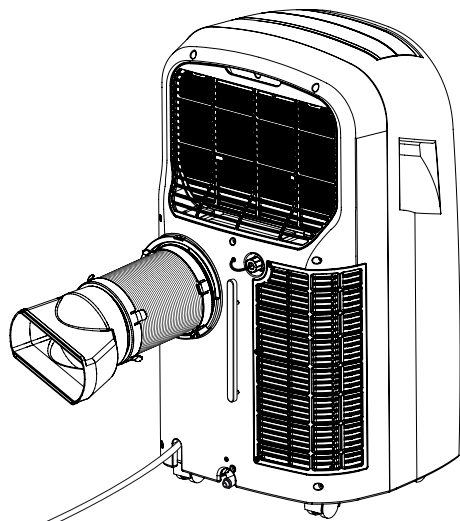
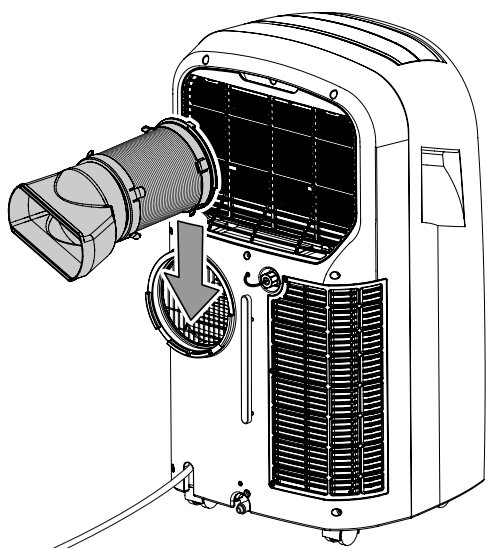

Derivar o ar de escape

- O ar de escape do aparelho contém o calor residual do recinto a ser arrefecido. Por este motivo, recomenda-se conduzir o ar de escape para o exterior.
- A ponta da mangueira de exaustão de ar pode ser inserida numa janela aberta. Fixe a janela aberta, se necessário, por meio de objetos apropriados, de modo a que a ponta da mangueira de exaustão de ar não possa escorregar.
- A ponta da mangueira de exaustão de ar pode ser pendurada também numa janela inclinada. Para tal é aconselhável utilizar uma vedação de janela (opcional).
- Instale a mangueira de exaustão de ar com inclinação na direção do fluxo de ar.
- A mangueira conectada não deve conter nenhuma fonte de ignição.

Exemplo com mangueira de exaustão de ar:

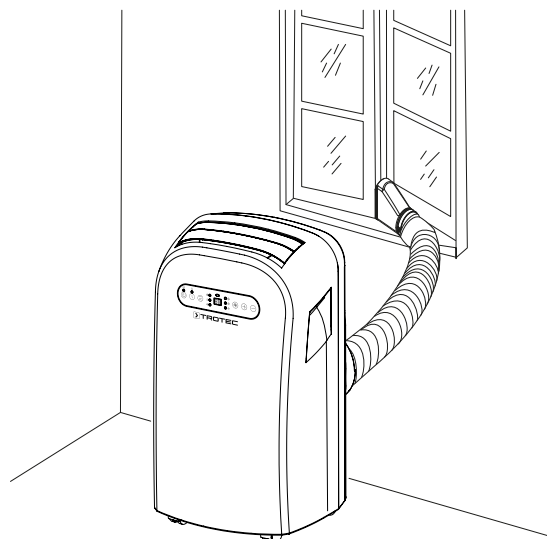

Observe as seguintes indicações para o transporte da mangueira de exaustão de ar:

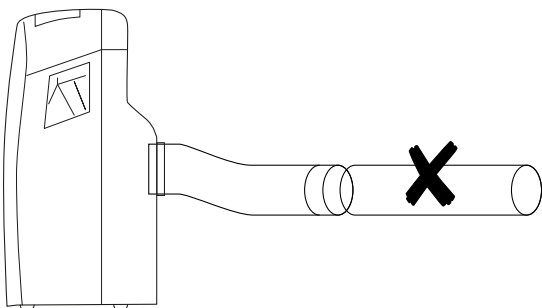
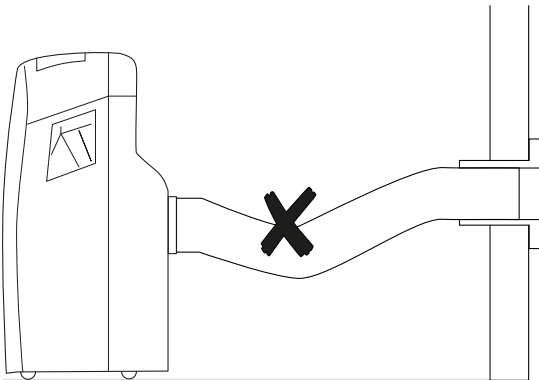
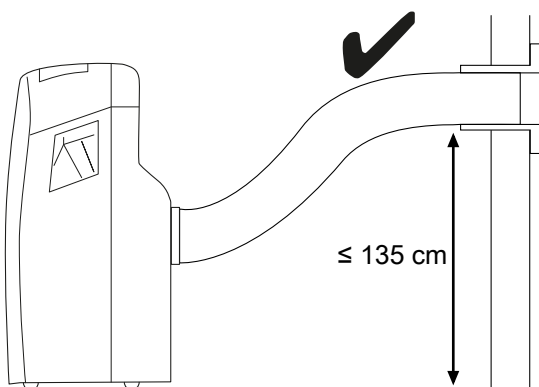
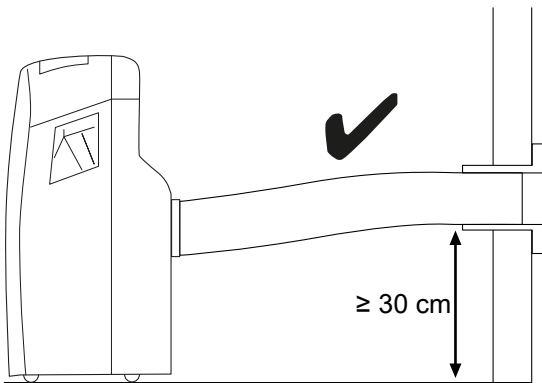

- A mangueira de exaustão de ar está, devido às suas dimensões, especialmente adaptada ao aparelho. Não a substitua ou estenda através de outras mangueiras. Tal pode causar uma avaria no aparelho.

Abrir a válvula de ventilação

- Abra a válvula de ventilação na saída de ar (4) antes de ligar o aparelho.

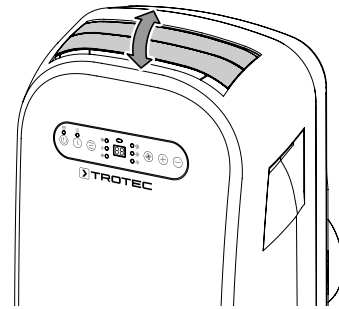

Conectar o cabo de rede

- Conectar o cabo de alimentação a uma tomada de rede devidamente protegida.

- Evite dobrar a mangueira de exaustão de ar. Os locais de dobra causam a acumulação de ar húmido expelido, o aparelho sobreaquece e desliga-se.

Funcionamento

- Evite portas e janelas abertas.

Elementos de comando

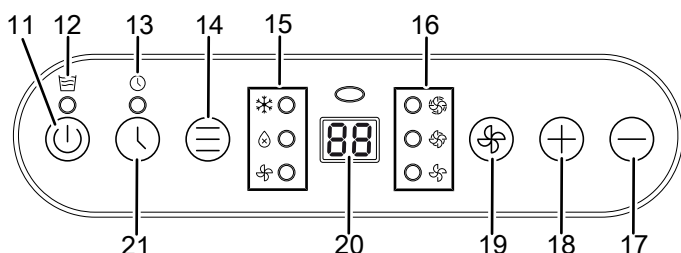

Controlo remoto

Todas as configurações do dispositivo podem ser feitas através do controlo remoto fornecido com o aparelho.

Deve inserir as pilhas adequadas no controlo remoto (veja o capítulo Anexo técnico).

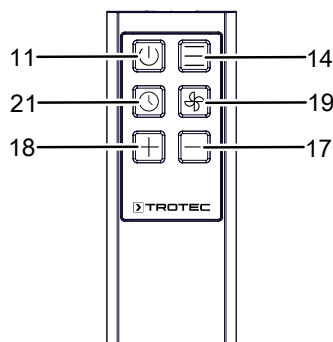

Nº	Designação	Significado
11	Botão <i>Ligar/Desligar</i>	Ligar ou desligar o aparelho
12	LED <i>Nível de enchimento de água</i>	Indicação Esvaziar a cuba de condensado.
13	LED do <i>Timer</i>	Ascende-se com o <i>temporizador</i> ativado
14	Botão <i>Mode</i>	Seleccionar o modo operacional: <i>Refrigeração</i> <i>Desumidificação</i> <i>Ventilação</i>
15	LED's <i>Modo operacional</i>	Indica o modo operacional seleccionado: * = <i>Refrigeração</i> ⊕ = <i>Desumidificação</i> ⊕ = <i>Ventilação</i>
16	Os LED's <i>Velocidade do ventilador</i>	Indicação Velocidade do ventilador: ⊕ Nível 1 = baixo ⊕ Nível 2 = alto ⊕ Nível 3 = máximo

Nº	Designação	Significado
17	Botão <i>Baixar o valor</i>	Reduzir ou aumentar a temperatura alvo (16 °C a 32 ° C) para a refrigeração
18	Botão <i>Aumentar o valor</i>	Reduzir ou aumentar o tempo do temporizador
19	Botão <i>Velocidade do ventilador</i>	Configurar a velocidade do ventilador
20	Indicação de segmentos	Indicação da temperatura ambiente atual Indicação da temperatura-alvo Indicação do número de horas durante a programação Timer Indicação dos códigos de erros, veja também capítulo erros e avarias
21	Botão <i>Timer</i>	Ativar as funções do temporizador



Info

Toda vez que uma configuração é ativada, soa um sinal acústico.

Ligar o aparelho

1. Deixe o aparelho repousar por algum tempo.
2. Depois de instalar o aparelho, conforme o descrito no capítulo Montagem e colocação em funcionamento, de modo que esteja pronto para funcionar, poderá ligá-lo.
3. Premir o botão *Ligar/Desligar* (11).
⇒ O aparelho liga-se no modo operacional *Refrigeração*.
4. Seleccionar o modo operacional pretendido:

O aparelho desliga-se automaticamente quando a cuba do condensado estiver cheia. O LED *Nível de enchimento de água* (12) acende-se.

Configurar os modos operacionais

O aparelho dispõe dos seguintes modos operacionais:

- *Refrigeração*
- *Desumidificação*
- *Ventilação*

Refrigeração

No modo operacional *Refrigeração*, o espaço é arrefecido até à temperatura alvo desejada.

1. Pressionar o botão *Mode* (14) até que o LED *Refrigeração* (15) se acenda.
⇒ O modo operacional *Refrigeração* é configurado.
⇒ Na indicação de segmentos (20) é indicada a temperatura ambiente atual.
2. Seleccionar a temperatura alvo desejada com os botões *Reduzir o valor* (17) ou *Aumentar o valor* (18). A temperatura pode ser configurada entre 16 °C e 32 °C.
⇒ Na indicação de segmentos (20) é indicada a temperatura-alvo desejada do espaço.
3. Premir o botão *Velocidade do ventilador* (19), para ajustar a velocidade desejada do ventilador.

Desumidificação

No modo operacional *Desumidificação* é reduzida a humidade do ar em recintos.

A temperatura não pode ser ajustada e a ventilação funciona no nível mais baixo.



Info

Retire a mangueira de extração de ar durante o modo operacional *Desumidificação*, já que de outro modo a desumidificação será insuficiente.

1. Pressionar o botão *Mode* (14) até que o LED *Desumidificação* (15) se acenda.
 - ⇒ Foi configurado o modo operacional *Desumidificação*.
 - ⇒ Na indicação de segmentos (20) é indicada a temperatura ambiente atual.
 - ⇒ A temperatura e o nível de ventilação (nível 1) estão pré-ajustados neste modo operacional e não podem ser alterados.



Info

Quando o aparelho é operado num ambiente muito húmido, deve esvaziar regularmente o condensado resultante (veja Esvaziar condensado).

Conectar a mangueira de purga de condensado

Se quer utilizar o aparelho durante um período prolongado ou se não quer esvaziar o tanque regularmente, existe a possibilidade de conectar uma mangueira de purga de condensado (1/2 polegadas) à conexão da mangueira.

- ✓ O aparelho está desligado.
 - ✓ O aparelho está separado da rede elétrica.
1. Transporte ou empurre o aparelho com cuidado para um local adequado, de forma a efetuar a purga do condensado (p. ex. num esgoto) ou posicione um recipiente de recolha adequado debaixo da descarga de condensado.
 2. Remover a tampa da conexão da mangueira (5).

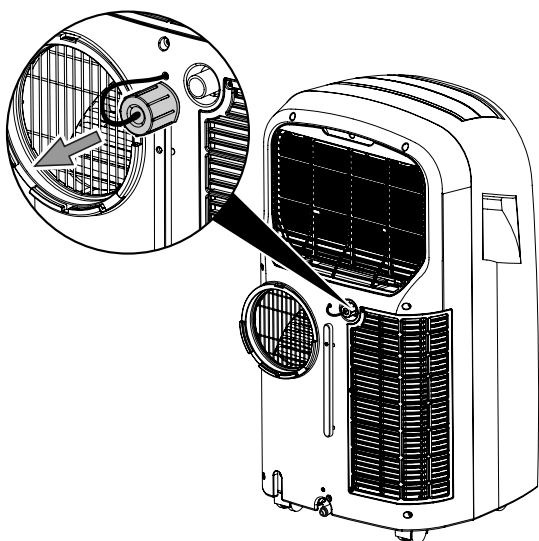

3. Conectar a mangueira de purga de condensado com a conexão da mangueira (5).

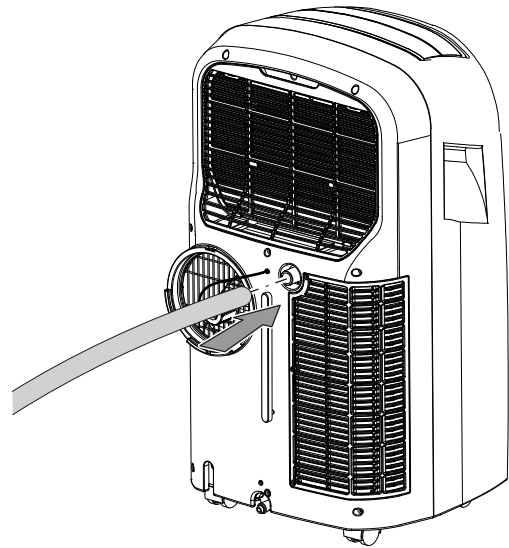

4. Conduza a outra ponta da mangueira a um dreno adequado (p. ex. ralo ou um recipiente de recolha suficientemente grande). A mangueira de purga de condensado não pode ser dobrada e não deve ter que superar uma inclinação na direção do escoamento, já que senão o condensado não pode escoar.

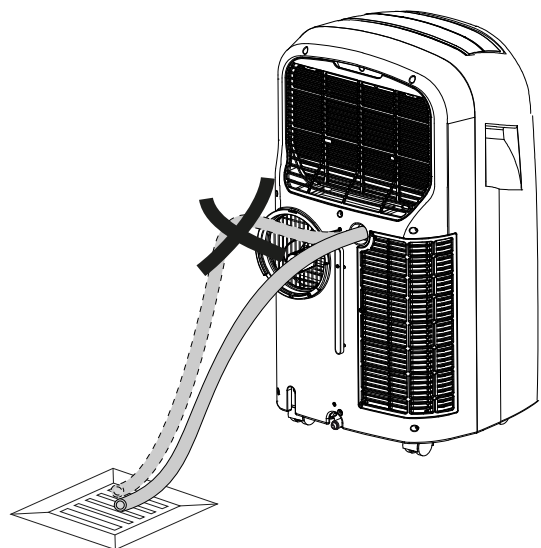

Ventilação



Info

Retire a mangueira de extração de ar durante o modo operacional *Ventilação*.

No modo operacional *Ventilação*, o ar ambiente circula no recinto e não há refrigeração.

1. Pressionar o botão *Mode* (14) até que o LED *Ventilação* (15) se acenda.
 - ⇒ Foi configurado o modo operacional *Ventilação*.
 - ⇒ Na indicação de segmentos (20) é indicada a temperatura ambiente atual.
2. Pressionar o botão *Velocidade do ventilador* (19) para ajustar o nível desejado do ventilador.
 - ⇒ O LED *Velocidade do ventilador* (16) indica o nível de ventilação selecionado.
 - ⇒ O LED *Ventilação* (15) acende-se para o modo operacional *Ventilação*.

Comutar as unidades °C / °F

A temperatura pode ser apresentada em °C ou °F na indicação de segmentos (20).

Proceda da seguinte forma para mudar a unidade da temperatura:

1. Pressione os botões *Aumentar o valor* (17) e *Reduzir o valor* (18) simultaneamente por 3 s.
 - ⇒ A temperatura indicada é mudada para a outra unidade.

Ajustar o temporizador

O temporizador (Timer) tem dois modos de funcionamento:

- Ligação automática após um número pré-definido de horas.
- desligamento automático após um número pré-definido de horas.

Esta configuração pode ser realizada no aparelho ou através do controlo remoto.

A função pode ser configurada em todos os modos operacionais e no modo de standby.

O número de horas pode ser ajustado em passos de 1 h, de 1 h a 24 h.

Nota:

O aparelho não deve ser operado sem vigilância num recinto de livre acesso, quando o temporizador estiver ativo.

Ligação automática

- ✓ O aparelho está desligado.
1. Pressionar o botão *Temporizador* (21) até que o LED *Temporizador* (13) se acenda.
 2. Ajustar o número de horas desejado com os botões *Reduzir o valor* (17) e *Aumentar o valor* (18).
 - ⇒ A indicação de segmentos (20) exhibe o número de horas.
 - ⇒ O temporizador é configurado para o nº de horas desejado.
 - ⇒ O aparelho liga-se após o período de tempo especificado.

Notas sobre a ligação automática:

- Uma separação da rede de energia elétrica apaga as configurações da ligação automática.
- A ligação manual do aparelho desativa a ligação automática.
- Quando o número de horas **0** está selecionado, o temporizador está desligado.

Desligamento automático

- ✓ O aparelho está ligado.
1. Pressionar o botão *Temporizador* (21) até que o LED *Temporizador* (13) se acenda.
 2. Ajustar o número de horas desejado com os botões *Reduzir o valor* (17) e *Aumentar o valor* (18).
 - ⇒ A indicação de segmentos (20) exhibe o número de horas.
 - ⇒ O temporizador é configurado para o nº de horas desejado.
 - ⇒ O aparelho é desligado após o período de tempo especificado.

Notas sobre o desligamento automático:

- Pressionar o botão *Ligar/Desligar* (11) para desativar o desligamento automático.

Colocação fora de serviço



Atenção, tensão elétrica

Não toque na ficha de rede com as mãos húmidas ou molhadas.

- Desligue o aparelho.
- Puxar o cabo elétrico da tomada de rede, segurando-o pela ficha de rede.
- Esvazie eventualmente a cubo de condensado.
- Remover eventualmente a mangueira de purga de condensado, assim como o resto de água que se encontre dentro dele.
- Limpe o aparelho de acordo com o indicado no capítulo *Manutenção*.
- Armazenar o aparelho de acordo com o capítulo *Transporte e armazenamento*.

Erros e avarias

O aparelho foi testado várias vezes durante a produção quanto ao funcionamento perfeito. No entanto, se algum problema ocorrer, verifique se o aparelho de acordo com a lista a seguir.

O aparelho não começa a funcionar:

- Verifique a conexão de rede.
- Verifique se a ficha e o cabo de rede apresentem danos.
- Verificar a proteção da rede local.
- Observe a temperatura operacional de acordo com o capítulo *Anexo técnico*.
- A cuba de água condensada está eventualmente cheia. Esvazie eventualmente a cubo de condensado. O LED *Nível de enchimento de água* (12) não deve estar aceso.

- Aguardar 10 minutos antes de ligar novamente o aparelho. Se o aparelho não começar a funcionar, deve ser realizada uma inspeção elétrica por uma empresa especializada ou pela Trotec.

O aparelho funciona sem, ou com capacidade de refrigeração reduzida:

- Verificar se o modo operacional *Refrigeração* está seleccionado.
- Verifique o ajuste da mangueira de ar de escape. Se o tubo de descarga for dobrado ou obstruído, o ar de exaustão não pode ser derivado. Assegure um caminho livre do ar de escape.
- Verifique as posições das válvulas de ventilação. As válvulas de ventilação devem estar abertas, tanto quanto possível.
- Verificar se o(s) filtro(s) de ar estão sujos. Se necessário, limpe ou substitua o filtro de ar.
- Verificar a distância mínima de paredes e objectos. Se necessário, continue a colocar o aparelho no recinto.
- Verifique se o recinto tem janelas e / ou portas abertas. Feche-as se necessário. Por favor, observe que uma janela para a mangueira de ar de escape deve permanecer aberta.
- Verifique o ajuste da temperatura no aparelho. Reduza a temperatura ajustada, caso esta esteja acima da temperatura ambiente.

O aparelho faz barulho ou vibra:

- Verificar se o aparelho está na posição vertical e seguramente posicionado.

O condensado está a sair:

- Verificar o aparelho quanto a fugas.

O compressor não começa a funcionar:

- Verificar se a proteção contra sobreaquecimento do compressor foi acionada. Desligue o aparelho da corrente elétrica e deixe-o arrefecer durante aprox. 10 minutos antes de ligá-lo novamente à rede elétrica.
- Verifique se a temperatura ambiente corresponde à temperatura alvo (no modo operacional *Refrigeração*). O compressor só se liga quando esta temperatura foi alcançada.
- Eventualmente, o compressor liga-se com um atraso de 3 Minutos, já que este tem uma proteção interna contra a reativação direta.

O aparelho se torna muito quente, faz muito barulho ou perde potência:

- Verificar se as aberturas de ar estão sujas. Remover todas as sujidades externas.
- Verificar o aparelho quanto a sujidade externa (ver capítulo *Manutenção*). O interior sujo de um aparelho deve ser limpo por um especialista em refrigeração e sistemas de ar condicionado ou pela Trotec.

O aparelho não responde ao controlo remoto infravermelho:

- Verificar se a distância entre o controlo remoto e o aparelho é demasiado grande e reduzir a distância, se necessário.
- Certifique-se de que não existem obstáculos entre o aparelho e controlo remoto, tais como móveis ou paredes. Preste atenção ao contato visual entre o aparelho e o controlo remoto.
- Verifique o estado de carga das pilhas e substituí-las, se necessário.
- Verificar a polaridade correta das pilhas se as pilhas acabaram de serem substituídas.

Nota:

Aguardar pelo menos 3 minutos após os trabalhos de manutenção e de reparação. Só então se deve ligar o aparelho novamente.

O aparelho não funciona perfeitamente após os controlos:

Entre em contato com o serviço ao cliente. Levar eventualmente o aparelho a uma empresa especializada em refrigeração e de sistemas de climatização ou à Trotec.

Códigos de erros

Na indicação de segmentos (20) podem ser visualizadas as seguintes mensagens de erro:

Código de erro	Causa	Solução
E1	Erro no sensor de temperatura	Separe o aparelho, por instantes, da corrente elétrica. Se o erro persistir depois de religar, entre em contacto com o serviço de atendimento ao cliente.
E2	Erro no sensor do sistema	Separe o aparelho, por instantes, da corrente elétrica. Se o erro persistir depois de religar, entre em contacto com o serviço de atendimento ao cliente.

Manutenção

Intervalos de manutenção

Intervalo de manutenção e de tratamento	antes de cada colocação em funcionamento	quando necessário	no mínimo a cada 2 semanas	no mínimo a cada 4 semanas	no mínimo a cada 6 meses	no mínimo anualmente
Controlar e limpar as aberturas de aspiração e de sopro quanto a sujidades e corpos estranhos	X			X		
Limpeza do exterior		X				X
Controle visual do interior do aparelho quanto a sujidades		X				X
Controlar os filtros de ar quanto a sujidades e detritos e limpar ou substituir se for necessário	X		X			
Substituir o filtro de ar					X	
Controlar quanto a danos	X					
Controlar os parafusos de fixação		X				X
Funcionamento de ensaio						X
Esvaziar a cuba de condensada e a mangueira de saída de condensado		X				

Protocolo de manutenção e de tratamento

Tipo de aparelho:

Nº do aparelho:

Intervalo de manutenção e de tratamento	1	2	3	4	5	6	7	8	9	10	11	12	13	14	15	16
Controlar e limpar as aberturas de aspiração e de sopro quanto a sujidades e corpos estranhos																
Limpeza do exterior																
Controle visual do interior do aparelho quanto a sujidades																
Controlar os filtros de ar quanto a sujidades e detritos e limpar ou substituir se for necessário																
Substituir o filtro de ar																
Controlar quanto a danos																
Controlar os parafusos de fixação																
Funcionamento de ensaio																
Esvaziar a cuba de condensada e a mangueira de saída de condensado																
Observações																

1º Data:	2º Data:	3º Data:	4º Data:
Assinatura:	Assinatura:	Assinatura:	Assinatura:
5º Data:	6º Data:	7º Data:	8º Data:
Assinatura:	Assinatura:	Assinatura:	Assinatura:
9º Data:	10º Data:	11º Data:	12º Data:
Assinatura:	Assinatura:	Assinatura:	Assinatura:
13º Data:	14. Data:	15º Data:	16º Data:
Assinatura:	Assinatura:	Assinatura:	Assinatura:

Atividades antes do início da manutenção



Atenção, tensão elétrica

Não toque na ficha de rede com as mãos húmidas ou molhadas.

- Desligue o aparelho.
- Puxar o cabo elétrico da tomada de rede, segurando-o pela ficha de rede.



Atenção, tensão elétrica

As tarefas que requeiram a abertura da caixa só devem ser realizadas por empresas especializadas autorizadas ou pela Trotec.

Circuito do produto de refrigeração



Perigo

Agente de refrigeração natural propano (R290)!

H220 – Gás extremamente inflamável.

H280 – Contém gás sob pressão, pode explodir quando ficar quente.

P210 – Manter longe de calor, superfícies quentes, faíscas, chamas abertas e outras fontes de ignição. Não fumar.

P377 – Incêndio causado por fuga de gás: não apagar antes da reparação da fuga em segurança.

P410+P403 – Armazenar num local bem ventilado e protegido contra irradiação solar.

- O completo circuito de refrigeração é um sistema hermeticamente fechado sem manutenção e deve ser reparado apenas por empresas especializadas em sistemas de refrigeração e de técnica de ar condicionado ou pelo pessoal da Trotec.

Símbolos de segurança e placas de indicação no aparelho

Verificar regularmente os símbolos de segurança e placas de indicação no aparelho. Substituir os símbolos de segurança ilegíveis!

Limpar a carcaça

Limpe o aparelho com um pano húmido e macio, que não solte fiapos. Assegure-se que nenhuma humidade possa penetrar na carcaça. Assegure-se que nenhuma humidade entra em contato com componentes elétricos. Não utilize produtos de limpeza agressivos, tais como aerossóis de limpeza, solventes, produtos de limpeza a base de álcool ou produtos abrasivos para humedecer o pano.

Controle visual do interior do aparelho quanto a sujidades

1. Remover o filtro de ar.
2. Iluminar as aberturas do aparelho com uma lanterna.
3. Controlar o interior do aparelho quanto a sujidades.
4. Se verificar uma densa camada de pó, o aparelho sujo deverá ser limpo por um especialista em refrigeração e sistemas de climatização ou pela Trotec.
5. Recolocar o filtro de ar.

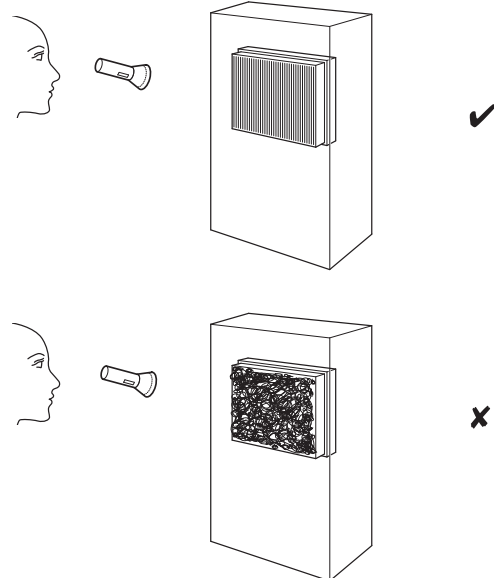

Limpar o filtro de ar

O filtro de ar deve ser limpo assim que estiver sujo. Isto se manifesta, p. ex., por uma potência reduzida (ver capítulo de Erros e avarias).



Aviso

Certifique-se de que o filtro de ar não está gasto nem danificado. Os cantos e as bordas do filtro de ar não devem estar deformados e não devem estar arredondados. Antes de substituir o filtro de ar, certifique-se de que este não está danificado e está intacto e seco!

1. Retire o filtro de ar do aparelho.

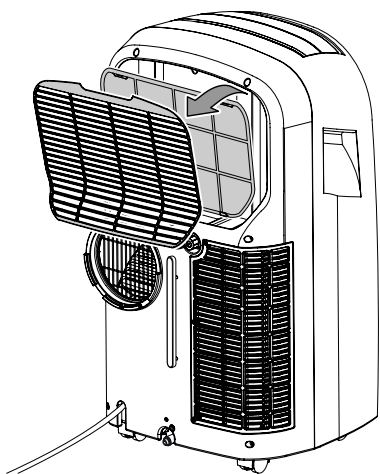

2. Limpe o filtro com um pano macio, sem fiapos e ligeiramente humedecido. Se o filtro for muito sujo, deve limpá-lo com água morna misturada com um detergente neutro.
3. Deixe que o filtro seque por completo. Não inserir os um filtro molhado no aparelho!
4. Coloque o filtro de ar de volta no aparelho.

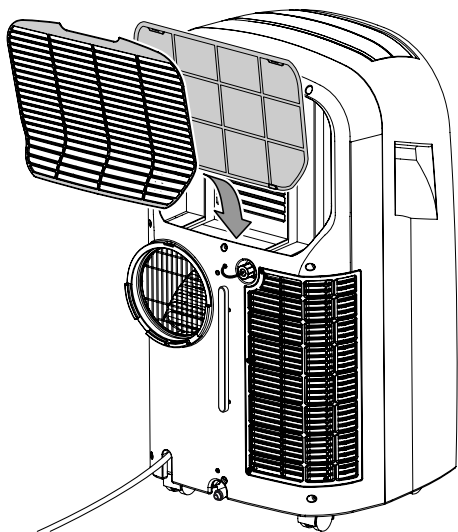

Esvazio de condensado (esvazio manual)

No modo operacional *Refrigeração* e *Desumidificação* é produzido condensado que é eliminado, em grande parte, pelo ar de escape.

O restante condensado acumula-se num recipiente dentro da caixa. O condensado deve ser esvaziado regularmente.

1. Transporte ou empurre o aparelho com cuidado para um local adequado, de forma a efetuar a purga do condensado (p. ex. num esgoto) ou posicione um recipiente de recolha adequado debaixo da descarga de condensado.

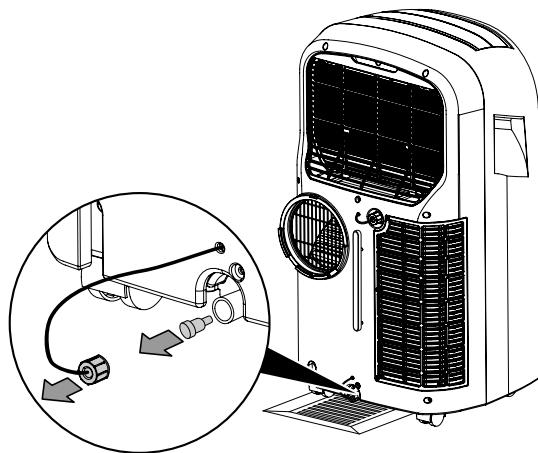

2. Deixe o condensado escorrer.

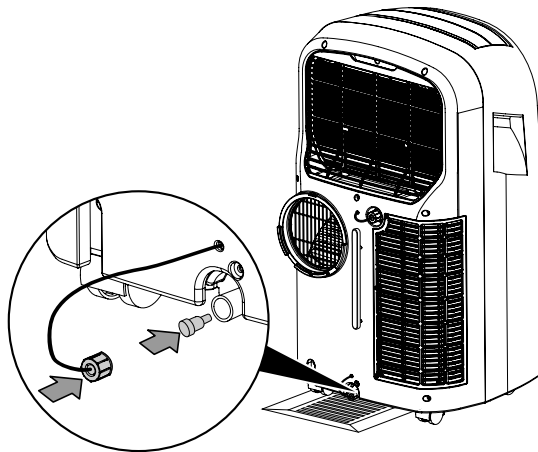

⇒ O LED *Nível de enchimento de água* (12) apaga-se quando a água condensada é esvaziada.

Atividades após a manutenção

Se quer continuar utilizar o aparelho:

- Deixe o aparelho repousar durante, pelo menos, 12 horas para que o agente de refrigeração se possa acumular no compressor. Só ligue o aparelho de novo após 12 horas! Caso contrário, o compressor pode ficar danificado e impedir o funcionamento do aparelho. Neste caso a reivindicação de garantia não será válida.
- Conecte o aparelho de novo colocando a ficha eléctrica na tomada de rede.

Se o aparelho não for usado durante um período prolongado:

- Armazenar o aparelho de acordo com o capítulo Transporte e armazenamento.

Anexo técnico

Dados técnicos

Modelo	PAC 3500
Potência de arrefecimento	3,5 kW
Potência de desumidificação	3 l/h
Temperatura operacional	16 °C a 35 °C
Faixa de ajuste da temperatura	16 °C a 32 °C
fluxo de ar máx.	440 m ³ /h
Pressão do lado de aspiração	1,2 MPa
Pressão no lado de saída	2,4 MPa
Pressão máx. permitida	2,6 MPa
Conexão à rede	220 - 240 V / 50 Hz
Corrente nominal	6,1 A
Fusível	1 A (meio lento, LBC) 250 V
Consumo (em operação de refrigeração)	1,4 kW
Nível de pressão acústica em uma distância de 1 m	54 dB(A)
Agente de refrigeração	R290
Quantidade de refrigerante	300 g
Factor GWP	3
Equivalente de CO ₂	0,0009 t
Dimensões (comprimento x largura x altura)	388 x 435 x 770 mm
Distância mínima para paredes e objetos:	em cima (A): 30 cm atrás (B): 30 cm lateralmente (C): 30 cm á frente (D): 30 cm
Peso	32,5 kg
Pilhas Telecomando	Tipo LR03 / AAA – 1,5 V (2 unidades)

Esquema de conexões

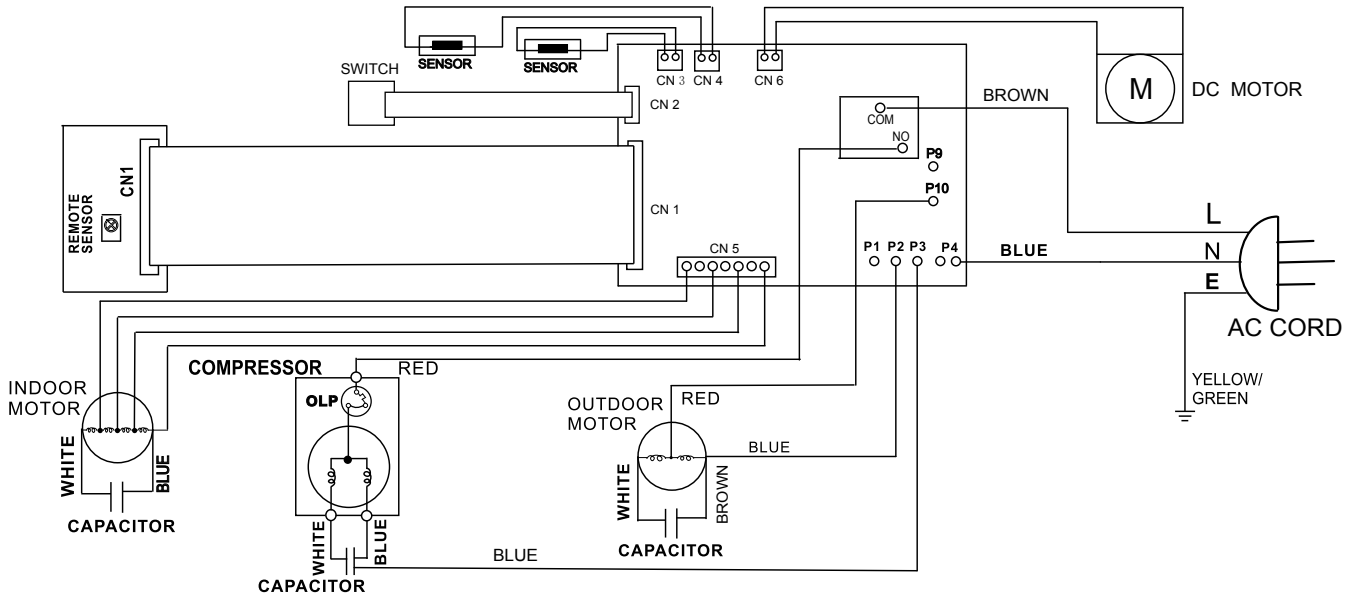

Vista geral das peças sobressalentes e listas de peças sobressalentes

Nota: Os números de posição das peças sobressalentes são diferentes dos números de posição dos componentes usados no manual de instruções.

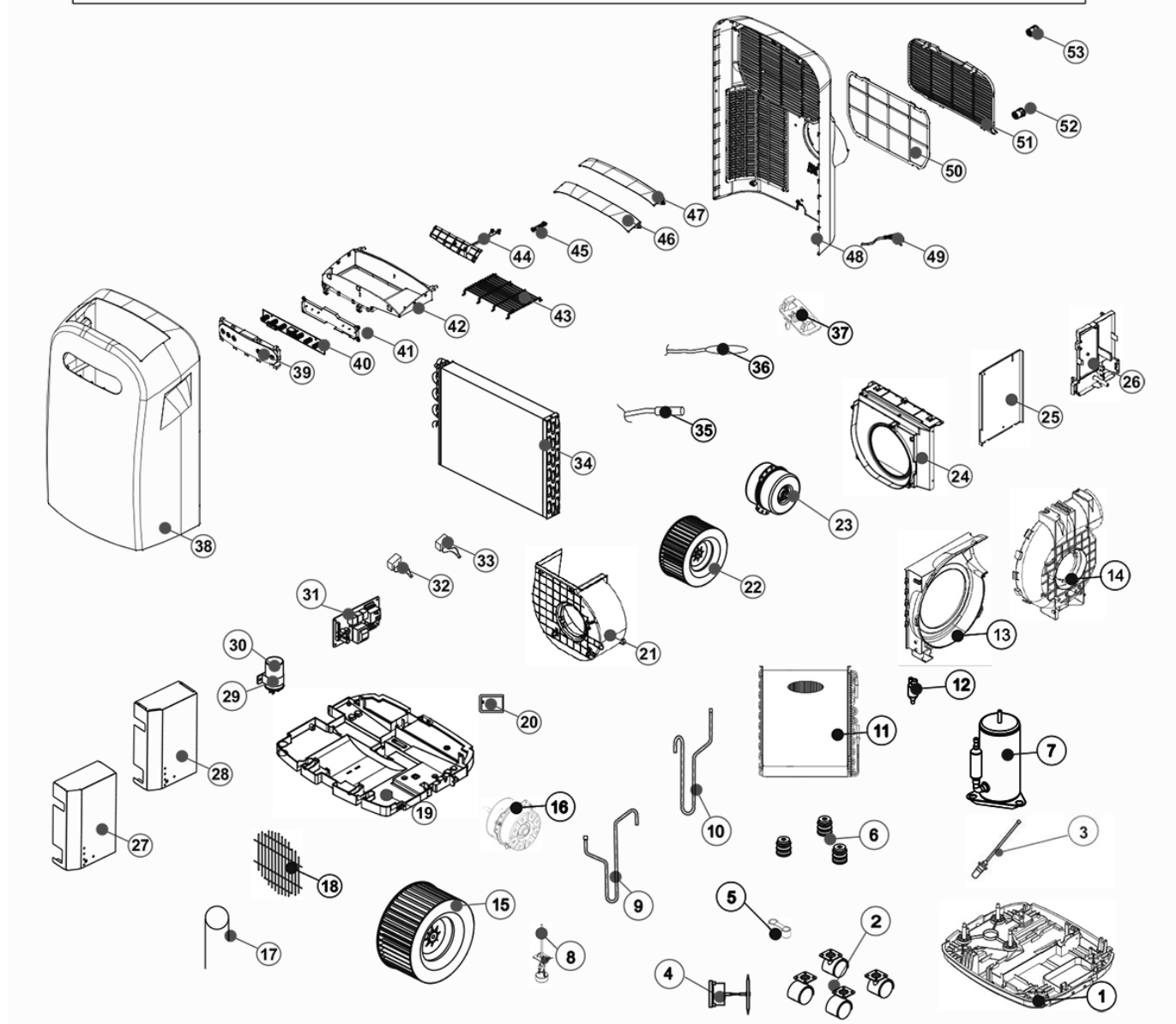
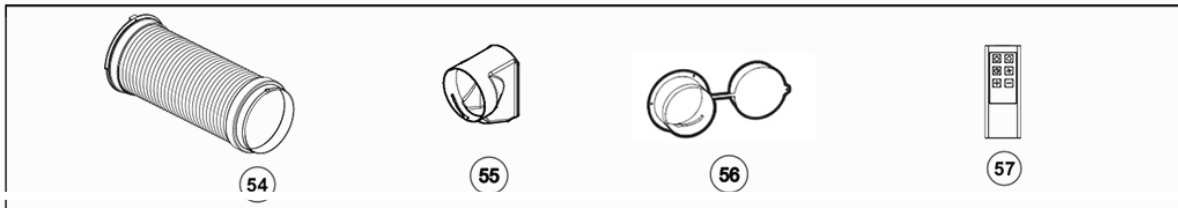

No.	Part Name	Quantity	No.	Part Name	Quantity
1	BASE PAN	1	30	CAPACITOR	1
2	TURING WHEEL	4	31	CONTROL BOARD	1
3	SOFT CAP	2	32	CAPACITOR	1
4	WATER MOTOR	1	33	CAPACITOR	1
5	POWER WIRING BUCKLE	1	34	EVAPORATOR ASS'Y	1
6	RUBBER	3	35	SENSOR	1
7	COMPRESSOR ASS'Y	1	36	SENSOR	1
8	WATER LEVEL SWITCH	1	37	FIX TURE	1
9	DISCHARGE PIPE	1	38	FRONT PANEL	1
10	SUCTION PIPE	1	39	CONTROL PLATE	1
11	CONDENSER ASS'Y	1	40	PC BOARD	1
12	Y TUBE	1	41	FIX TURE	1
13	FAN CASING	1	42	DISCHARGE GRILLE	1
14	FAN CASING	1	43	SCREEN	1
15	BLOWER WHEEL	1	44	BAR	1
16	FAN MOTOR	1	45	BAR	1
17	CAPILARY TUBE	2	46	VAN AIR DEFLEETOR	1
18	SCREEN	1	47	VAN AIR DEFLEETOR	1
19	PLATE	1	48	REAR PANEL	1
20	COVER	1	49	POWER SUPPLY CORD COMPLETE	1
21	FAN CASING	1	50	AIR FILTER	1
22	BLOWER WHEEL	1	51	INTAKE GRILLE	1
23	FAN MOTOR	1	52	PLUG	1
24	FAN CASING	1	53	PLUG	1
25	ELECTRIC BOX	1	54	HEAT EXHAUST HOSE ASS'Y	1
26	ELECTRIC BOX	1	55	DISCHARGE GRILLE	1
27	ELECTRIC BOX	1	56	FIX TURE	1
28	COVER	1	57	REMOTE CONTROL ASS'Y	1
29	STRIKE	1			

Descarte



O símbolo do caixote de lixo riscado num aparelho eléctrico ou electrónico usado significa, que este aparelho não deve ser descartado nos resíduos domésticos no fim da sua vida útil. Para a sua devolução gratuita estão disponíveis centros de recolha para aparelhos eléctricos e electrónicos usados perto de si. Pode obter os endereços através da sua administração urbana ou comunal. Pode obter mais informações sobre mais opções de devolução na nossa página online em <https://hub.trotec.com/?id=45090> para muitos países da Europa. De outra forma, por favor, entre em contacto com uma empresa de eliminação oficial, autorizada para o seu país.

A recolha separada de aparelhos eléctricos e electrónicos usados permite a reutilização, a reciclagem ou outras formas de reutilizar os aparelhos usados e evita as consequências negativas durante a eliminação dos materiais contidos nos aparelhos, que possivelmente representam um perigo para o meio ambiente e a saúde das pessoas.

Eliminar adequadamente o agente de refrigeração propano, que se encontra no aparelho, através de empresas com a respetiva certificação e de acordo com a legislação nacional aplicável (Catálogo Europeu dos Tipos de Resíduos 160504).



Na União Europeia, pilhas e acumuladores não devem ser deitados no lixo doméstico, mas devem ser descartados de forma correta - em conformidade com a Diretiva 2006/66/CE DO PARLAMENTO E DO CONSELHO EUROPEU de 6 de Setembro de 2006 sobre pilhas e acumuladores. Por favor, descarte pilhas e acumuladores de acordo com as disposições legais vigentes.

Trotec GmbH

Grebener Str. 7
D-52525 Heinsberg

☎ +49 2452 962-400

☎ +49 2452 962-200

✉ info@trotec.com

www.trotec.com