

TVE 39 T

FR

MANUEL D'UTILISATION
VENTILATEUR COLONNE

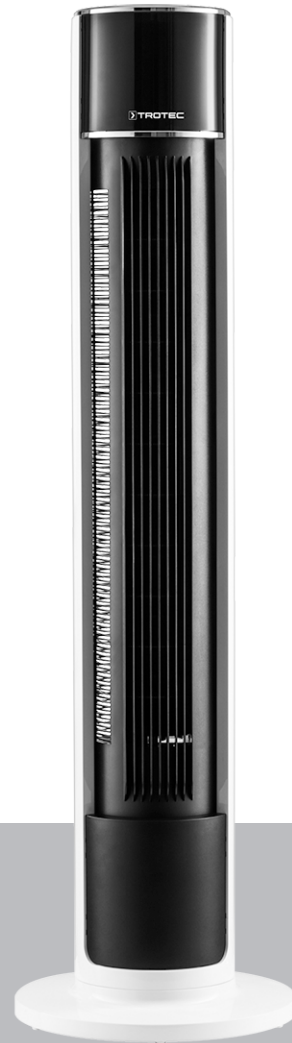

 TROTEC

Sommaire

Indications sur le manuel d'utilisation 2

Sécurité..... 2

Informations sur l'appareil 4

Transport et stockage 5

Montage et mise en service 5

Utilisation 6

Défauts et pannes..... 9

Entretien..... 9

Annexe technique..... 9

Élimination des déchets 10

Vous pouvez télécharger la dernière version du manuel d'utilisation et la déclaration de conformité UE sous le lien suivant :

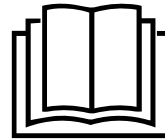

TVE 39 T



<https://hub.trotec.com/?id=44290>

Indications sur le manuel d'utilisation

Symboles



Avertissement relatif à la tension électrique

Ce symbole indique que la tension électrique cause des risques pour la vie et la santé des personnes.



Avertissement

Cette mention d'avertissement indique un risque moyen qui peut entraîner des blessures graves ou mortelles s'il n'est pas évité.



Attention

Cette mention d'avertissement indique un risque faible qui peut entraîner des blessures bénignes ou moyennes s'il n'est pas évité.

Remarque

Cette mention d'avertissement indique des informations importantes (par ex. dommages matériels), mais aucun danger.



Info

Les indications présentant ce symbole vous aident à exécuter vos tâches rapidement et en toute sécurité.



Observer le mode d'emploi

Les indications présentant ce symbole vous indiquent qu'il est nécessaire de respecter le manuel d'utilisation.

Sécurité

Veillez lire attentivement le présent manuel avant la mise en service ou l'utilisation de l'appareil et conservez-le à proximité immédiate de l'endroit d'installation ou de l'appareil même !



Avertissement

Lire toutes les consignes de sécurité et toutes les instructions.

Le non-respect des consignes de sécurité risque de causer une électrocution, de provoquer un incendie et/ou de causer des blessures graves.

Conservez toutes les consignes de sécurité et toutes les instructions pour pouvoir vous y reporter ultérieurement.

Les enfants de plus de 8 ans et toute personne ayant des capacités physiques, sensorielles ou mentales réduites ou ne possédant pas l'expérience et/ou les connaissances nécessaires peuvent utiliser l'appareil pour autant qu'ils bénéficient d'une supervision ou ont reçu une instruction adéquate relative à une utilisation sûre de l'appareil et qu'ils ont compris les dangers liés à cette utilisation.

Les enfants ne sont pas autorisés à jouer avec l'appareil. Il est interdit aux enfants d'effectuer le nettoyage et l'entretien de l'appareil sans surveillance.

- N'utilisez pas l'appareil dans des locaux présentant un risque d'explosion.
- N'utilisez pas l'appareil dans des atmosphères agressives.
- Installez l'appareil debout et de façon stable.
- Faites sécher l'appareil après un nettoyage à l'eau. Ne le faites pas fonctionner mouillé.
- Ne touchez ou n'utilisez pas l'appareil les mains humides ou mouillées.
- Ne pas exposer l'appareil à un jet d'eau direct.
- Ne pas introduire de corps étrangers ni de membres du corps à l'intérieur de l'appareil.
- Ne couvrez pas l'appareil et ne le transportez pas pendant le fonctionnement.

- Ne pas s'asseoir sur l'appareil.
- L'appareil n'est pas un jouet. Tenez les enfants et les animaux à l'écart. Utilisez l'appareil uniquement sous surveillance.
- Avant chaque utilisation, vérifiez le bon état de l'appareil, des accessoires et des pièces de raccordement. N'utilisez pas l'appareil si celui-ci ou une des pièces qui le composent présente un défaut.
- Protégez tous les câbles électriques en dehors de l'appareil contre les endommagements (par ex. par des animaux). N'utilisez jamais l'appareil lorsque le cordon électrique ou la fiche sont détériorés !
- La prise d'alimentation électrique doit correspondre aux indications données au chapitre Caractéristiques techniques.
- Raccordez la fiche de l'appareil à une prise de courant protégée selon les règles de l'art.
- Choisissez la rallonge de câble électrique conformément aux indications contenues dans les données techniques. Déroulez complètement la rallonge électrique. Évitez toute surcharge électrique.
- Retirez le câble électrique de l'appareil de la prise en tirant sur la fiche avant l'entretien, la maintenance ou les réparations.
- Éteignez l'appareil et tirez le câble électrique de la prise lorsque l'appareil n'est pas utilisé.
- N'utilisez jamais l'appareil si vous remarquez des défauts au niveau de la prise ou du câble de raccordement secteur.
Si le cordon secteur de cet appareil est endommagé, il doit être remplacé par le fabricant, son service après-vente ou par une personne de qualification équivalente afin d'éviter tous risques.
Les câbles électriques défectueux représentent un danger sérieux pour la santé.
- Lors de l'installation, il faut respecter les distances minimales requises par rapport aux murs et aux autres objets ainsi que les conditions d'entreposage et de fonctionnement conformément aux indications figurant dans le chapitre Données techniques.
- Assurez-vous que l'entrée et la sortie d'air sont dégagées.
- Assurez-vous qu'aucun objet ne se trouve à proximité immédiate de l'entrée et de la sortie d'air, et que celles-ci soient libres de toute saleté.
- Il est interdit de faire fonctionner l'appareil ou de le raccorder au réseau électrique lorsqu'il n'est pas complètement monté.
- Une installation non conforme peut provoquer un incendie, une électrocution ou des blessures graves.

- L'appareil est doté d'une protection anti-surchauffe qui se déclenche lors d'une surchauffe de l'appareil (dépassement de la température de service). L'appareil s'éteint alors automatiquement.
- Ne placez pas de batteries rechargeables dans la télécommande.

Utilisation conforme

Veillez utiliser le TVE 39 T exclusivement comme ventilateur colonne pour ventiler les espaces intérieurs, dans le respect des caractéristiques techniques.

Utilisation non conforme

- Veuillez ne pas installer l'appareil sur un support mouillé ou inondé.
- Veuillez ne déposer aucun objet, comme p.ex. des vêtements, sur l'appareil.
- Veuillez ne pas utiliser l'appareil à l'extérieur.
- Tout autre fonctionnement ou toute autre utilisation que ceux décrits dans ce manuel est non conforme et interdit. En cas de non-respect, le fabricant décline toute responsabilité en cas de dommage et tous les droits à garantie sont annulés.
- Toute modification structurelle, toute transformation ou tout ajout arbitraire au niveau de l'appareil est strictement interdit.

Qualification du personnel

Toute personne utilisant le présent appareil doit :

- être consciente des risques associés aux appareils électriques en environnement humide.
- avoir lu et compris le manuel d'utilisation, et notamment le chapitre Normes de sécurité.

Risques résiduels



Avertissement relatif à la tension électrique

Toute intervention au niveau des composants électriques est à réaliser exclusivement par une entreprise spécialisée !



Avertissement relatif à la tension électrique

Retirez la fiche d'alimentation de la prise secteur avant toute intervention sur l'appareil.
Débranchez le cordon d'alimentation de la prise murale en tirant sur la fiche secteur.



Avertissement

L'utilisation de l'appareil peut comporter un risque s'il est utilisé par des personnes non compétentes, en cas d'utilisation non conforme ou non conventionnelle !
Veillez respecter les exigences relatives à la qualification du personnel !



Avertissement

L'appareil n'étant pas un jouet, il n'est pas adapté aux enfants.



Avertissement

Danger de suffocation !

Veuillez ne pas laisser traîner les emballages vides. Ils pourraient être dangereux pour les enfants.

Remarque

N'utilisez pas de nettoyeurs agressifs, abrasifs ou décapants pour nettoyer l'appareil.

Comportement en cas d'urgence

1. Éteignez l'appareil.
2. En cas d'urgence, coupez immédiatement l'alimentation électrique de l'appareil. Débranchez le cordon d'alimentation de la prise murale en tirant sur la fiche secteur.
3. Ne rebranchez jamais un appareil endommagé.

Informations sur l'appareil

Description de l'appareil

L'appareil est destiné au brassage de l'air à l'intérieur.

L'appareil présente les caractéristiques suivantes :

- 6 vitesses
- Fonction minuterie réglable jusqu'à 12 heures
- Oscillation à 60° activable

Représentation de l'appareil

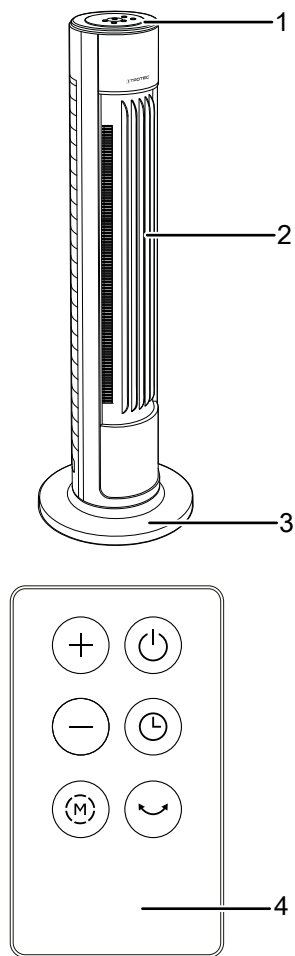

N°	Désignation
1	Panneau de commande
2	Corps du ventilateur
3	Socle
4	Télécommande

Transport et stockage

Remarque

L'appareil peut s'endommager si vous le transportez ou l'entreposez de manière inappropriée.

Observez les informations relatives au transport et à l'entreposage de l'appareil.

Transport

Pour faciliter le transport, l'appareil est pourvu d'une poignée.

Veillez observer les consignes suivantes **avant** chaque transport :

- Éteignez l'appareil.
- Débranchez le cordon secteur de la prise murale en tirant sur la fiche secteur.
- Veuillez ne pas utiliser le cordon électrique pour tirer l'appareil.

Veillez observer les consignes suivantes **après** chaque transport :

- Installez l'appareil debout après l'avoir transporté.

Stockage

Veillez respecter les consignes suivantes **avant** chaque entreposage :

- Éteignez l'appareil.
- Débranchez le cordon secteur de la prise murale en tirant sur la fiche secteur.

Observez les conditions de stockage suivantes lorsque vous n'utilisez pas l'appareil :

- au sec et protégé du gel et de la chaleur
- Le cas échéant, protégé de la poussière par une housse
- ne placez aucun autre appareil ou aucun objet sur l'appareil, afin d'éviter de le détériorer
- retirer les piles de la télécommande

Montage et mise en service

Contenu de la livraison

- 1 TVE 39 T
- 1 socle
- 1 télécommande
- 1 mode d'emploi

Déballer l'appareil

1. Ouvrez le carton et sortez l'appareil.
2. Retirez entièrement l'emballage de l'appareil.
3. Déroulez complètement le câble électrique. Assurez-vous que le câble électrique n'est pas endommagé et ne le détériorez pas en le déroulant.

Montage

Montage du socle

Assemblez les deux parties du socle (3) de telle sorte que les goujons accrochent dans les ouvertures prévues.

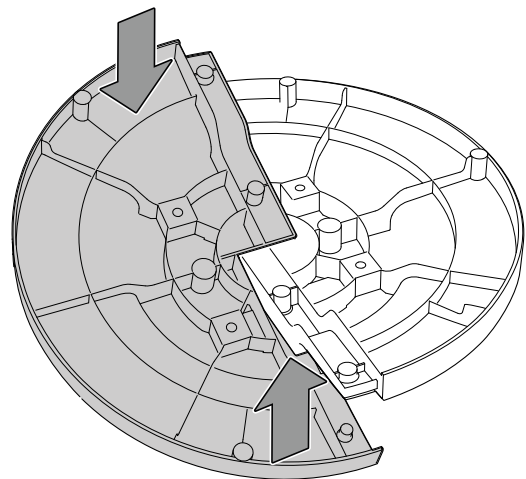

Assemblage du corps du ventilateur et du socle

1. Desserrez les quatre vis de la partie inférieure du corps du ventilateur (2).
2. Assemblez le socle monté (3) et le corps du ventilateur (2).
3. Serrez les quatre vis à travers le socle (3) dans les ouvertures prévues dans le corps du ventilateur (2) afin de fixer ce dernier sur le socle.

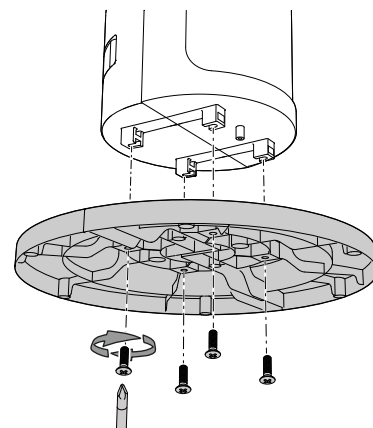

Mise en service

Lors de l'installation de l'appareil, il faut respecter les distances minimales requises par rapport aux murs et aux autres objets conformément aux indications figurant dans le chapitre Données techniques.

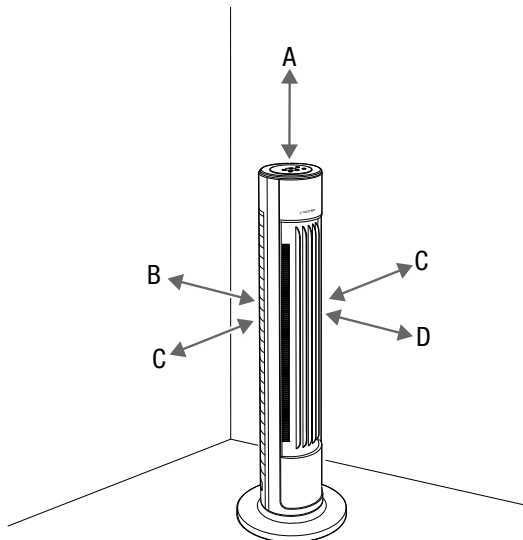

- Avant la remise en service de l'appareil, vérifiez l'état du câble d'alimentation. En cas de doutes relatifs à son parfait état, contactez le service après-vente.
- Installez l'appareil debout et de façon stable.
- Pendant le montage, en particulier lorsque l'appareil est placé au centre de la pièce, veillez à ce que le cordon d'alimentation ou tout autre câble électrique soit posé de sorte à éviter tout risque de trébuchement. Utilisez des couvre-câbles.
- Veuillez faire en sorte que les rallonges de câbles soient entièrement déroulées.
- Veillez à ce qu'aucun rideau ni aucun autre objet ne bloque le flux d'air.

Insérez des piles dans la télécommande avant la première mise en service.

Branchement du câble secteur

- Raccordez la fiche secteur à une prise de courant protégée selon les règles de l'art.

Utilisation

Éléments de commande

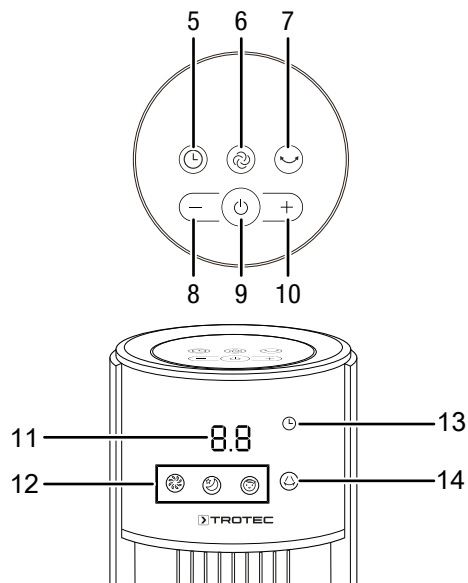

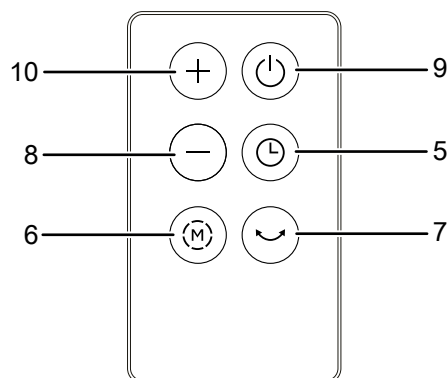

Télécommande

Vous pouvez régler tous les paramètres de l'appareil à partir de la télécommande fournie avec celui-ci.



N°	Désignation	Signification
5	Touche <i>Minuterie</i>	Fonction minuterie Mise en marche et arrêt automatiques
6	Touche <i>Mode</i>	Sélection du mode de fonctionnement : <i>Mode normal</i> <i>Vent naturel</i> <i>Mode nuit</i>
7	Touche <i>Oscillation</i>	Activation et désactivation de l'oscillation
8	Touche <i>Moins</i>	<ul style="list-style-type: none"> • Diminution du niveau de ventilation • Diminution du nombre d'heures lorsque la minuterie est activée

N°	Désignation	Signification
9	Touche <i>ON/OFF</i>	Mise en marche et arrêt de l'appareil
10	Touche <i>Plus</i>	<ul style="list-style-type: none"> • Augmentation du niveau de ventilation • Augmentation du nombre d'heures lorsque la minuterie est activée
11	Affichage 7-segments	<ul style="list-style-type: none"> • Affichage du nombre d'heures lorsque la minuterie est activée (0,5 h à 12 h) • Affichage du niveau de ventilation
12	Symbole <i>Mode de fonctionnement</i>	Indique le mode sélectionné :  = <i>Mode normal</i>  = <i>Vent naturel</i>  = <i>Mode nuit</i>
13	Symbole <i>Minuterie</i>	S'allume lorsque la minuterie est activée pour la mise en marche ou l'arrêt automatique.
14	Symbole <i>Oscillation</i>	Indique que la fonction oscillation est activée

Mise en marche de l'appareil

Après avoir installé l'appareil en suivant la description du chapitre Mise en service, vous pouvez le mettre en marche.

Appuyez sur la touche *ON/OFF* (9).

1. Appuyez sur la touche *ON/OFF* (9).
 ⇒ Un signal sonore se fait entendre et l'appareil démarre en *Mode normal*.

Sélection du mode de fonctionnement

L'appareil dispose des modes de fonctionnement suivants :

- *Mode normal*
- *Vent naturel*
- *Mode nuit*

Mode normal

En *Mode normal*, le ventilateur fonctionne en permanence au niveau de ventilation sélectionné. Dans ce mode, le niveau de ventilation peut être réglé entre 1 et 6 ; il est indiqué sur l'affichage 7-segments (11).

Procédez de la manière suivante pour régler le niveau de ventilation en *Mode normal* :

1. Appuyez sur la touche *Mode* (6) jusqu'à ce que le symbole *Mode normal* (12) s'allume.
 ⇒ L'appareil fonctionne en *Mode normal*.
2. Appuyez sur la touche *Plus* (10) ou *Moins* (8) pour régler le niveau de ventilation souhaité. Le niveau de ventilation sélectionné apparaît sur l'affichage 7-segments (11).

Vent naturel

En mode *Vent naturel*, le niveau de ventilation croît et décroît automatiquement, de manière à ce qu'un flux d'air agréable et naturel soit généré. Dans ce mode, vous pouvez modifier manuellement le niveau de ventilation entre 2 et 6.

Procédez de la manière suivante pour activer le mode *Vent naturel* :

1. Appuyez sur la touche *Mode* (6) jusqu'à ce que le symbole *Vent naturel* (12) s'allume.
 ⇒ L'appareil passe en mode *Vent naturel*.
2. Appuyez sur la touche *Plus* (10) ou *Moins* (8) pour régler le niveau de ventilation souhaité. Le niveau de ventilation sélectionné apparaît sur l'affichage 7-segments (11).
 ⇒ L'appareil passe alternativement du niveau de ventilation défini au niveau inférieur et vice-versa.
 ⇒ Par exemple, si c'est le niveau de ventilation 3 qui a été sélectionné, l'appareil alterne les niveaux 2 et 3.

Mode nuit

En *Mode nuit*, l'appareil diminue progressivement le niveau de ventilation, de façon automatique et en fonction de celui qui a été sélectionné. Dans ce mode, vous pouvez modifier manuellement le niveau de ventilation entre 2 et 3.

- À partir du niveau de ventilation 2, en *Mode nuit*, l'appareil passe automatiquement au niveau 1 au bout de 30 minutes de fonctionnement et continue de fonctionner à ce niveau.
- À partir du niveau de ventilation 3, en *Mode nuit*, l'appareil passe automatiquement au niveau 2 au bout de 30 minutes de fonctionnement. Après avoir fonctionné 30 minutes, l'appareil descend automatiquement au niveau 1 et continue de fonctionner à ce niveau.

Procédez de la façon suivante pour activer le mode nuit :

1. Appuyez sur la touche *Mode* (6) jusqu'à ce que le symbole *Mode nuit* (12) s'allume.
 ⇒ L'appareil fonctionne en *Mode nuit*.

Réglage de la minuterie

La minuterie possède deux fonctions :

- arrêt automatique après un nombre d'heures prédéfini
- mise en marche automatique après un nombre d'heures prédéfini

Le nombre d'heures de la minuterie peut être compris entre 0,5 et 12 heures. La minuterie peut être programmée par paliers de 0,5 h (de 0,5 h à 10 h) et par paliers de 1 h (de 10 h à 12 h).

Il est possible d'activer la fonction dans chacun des modes de fonctionnement. Elle peut être activée pendant le fonctionnement ou en mode veille.

Mise en marche automatique

- ✓ L'appareil se trouve en mode veille.
- 1. Appuyez sur la touche *Minuterie* (5) pour activer la minuterie.
 - ⇒ Le symbole *Minuterie* (13) clignote.
 - ⇒ L'affichage 7-segments (11) indique le nombre d'heures jusqu'à la mise en marche automatique.
- 2. Appuyez sur la touche *Plus* (10) ou *Moins* (8) pour régler le nombre d'heures souhaité jusqu'à la mise en marche automatique.
 - ⇒ L'affichage segments (11) indique le nombre d'heures jusqu'à la mise en marche automatique.
- 3. Attendez 5 secondes pour confirmer le réglage.
 - ⇒ L'affichage 7-segments (11) clignote en indiquant le niveau de ventilation.
- 4. Appuyez sur la touche *Plus* (10) ou *Moins* (8) pour régler le niveau de ventilation souhaité.
- 5. Appuyez plusieurs fois sur la touche *Mode* (6), pour sélectionner le mode de fonctionnement souhaité.
- 6. Attendez 5 secondes pour confirmer le réglage.
 - ⇒ Sur l'affichage 7-segments, le nombre d'heures jusqu'à la mise en marche automatique s'affiche pendant 30 secondes environ.
 - ⇒ Le symbole *Minuterie* s'allume pendant 30 secondes environ.
 - ⇒ Le symbole du mode de fonctionnement (12) et, le cas échéant, de l'oscillation (14) s'allume(nt) pendant 30 secondes environ.
 - ⇒ L'appareil se met en marche au bout de la période définie.

Remarques relatives à la mise en marche automatique :

- La mise en marche manuelle de l'appareil désactive la mise en marche automatique.
- Si vous sélectionnez le nombre d'heures 0, la minuterie est désactivée.

Arrêt automatique

- ✓ L'appareil est en marche.
- 1. Appuyez sur la touche *Minuterie* (5) pour activer la minuterie.
 - ⇒ Le symbole *Minuterie* (13) s'allume.
 - ⇒ L'affichage 7-segments (11) indique le nombre d'heures jusqu'à l'arrêt automatique.
- 2. Appuyez sur la touche *Plus* (10) ou *Moins* (8) pour régler le nombre d'heures souhaité jusqu'à l'arrêt automatique.
 - ⇒ L'affichage 7-segments (11) indique le nombre d'heures jusqu'à l'arrêt automatique.
- 3. Attendez 5 secondes pour confirmer le réglage.
 - ⇒ Sur l'affichage 7-segments (11), le nombre d'heures jusqu'à l'arrêt automatique clignote deux fois.
 - ⇒ L'affichage 7-segments (11) indique le niveau de ventilation.
 - ⇒ L'appareil s'arrête au bout de la période définie.

Remarques concernant l'arrêt automatique :

- L'arrêt manuel de l'appareil désactive l'arrêt automatique.
- Si vous sélectionnez le nombre d'heures 0, la minuterie est désactivée.

Fonction mémoire

Lorsque vous ré-allumez l'appareil à partir du mode veille ou après une panne de courant, les réglages sélectionnés pour le mode de fonctionnement et l'oscillation utilisés en dernier lieu sont mémorisés.

Par contre, une éventuelle programmation de la minuterie n'est pas mémorisée dans l'appareil.

Oscillation

La fonction oscillation permet d'obtenir une ventilation plus homogène.

- ✓ L'appareil est allumé et fonctionne.
- 1. Appuyez sur la touche *Oscillation* (7), pour activer la fonction oscillation.
 - ⇒ La fonction oscillation est activée.
 - ⇒ Le corps du ventilateur pivote sur un angle allant jusqu'à 60°.
 - ⇒ Le symbole *Oscillation* (14) s'allume.
- 2. Appuyez de nouveau sur la touche *Oscillation* (7) pour désactiver la fonction oscillation.
 - ⇒ La fonction oscillation est désactivée.
 - ⇒ L'appareil cesse d'osciller dans la position désirée et continue de fonctionner dans le mode défini.
 - ⇒ Le symbole *Oscillation* (14) s'éteint.

Mise hors service



Avertissement relatif à la tension électrique

Ne touchez pas la fiche d'alimentation avec les mains humides ou mouillées.

- Arrêtez l'appareil.
- Débranchez le cordon secteur de la prise murale en tirant sur la fiche secteur.
- Nettoyez l'appareil conformément aux indications figurant au chapitre « Maintenance ».
- Stockez l'appareil conformément aux indications figurant dans le chapitre « Stockage ».

Défauts et pannes

Dans le cadre de sa production, le bon fonctionnement de l'appareil a été contrôlé à plusieurs reprises. Malgré tout, si l'appareil devait présenter des dysfonctionnements, contrôlez-le en vous conformant à la liste suivante.

L'appareil ne se met pas en marche :

- Vérifiez le raccordement au secteur.
- Vérifiez le bon état du cordon électrique et de la fiche secteur.
- Vérifiez le fusible ou le disjoncteur secteur.
- Vérifiez si la protection anti-surchauffe s'est déclenchée, voir chapitre Sécurité.
- Attendez 10 minutes avant de redémarrer l'appareil. Si l'appareil ne démarre pas, faites réviser l'appareil par une entreprise spécialisée ou par la société Trotec.

L'hélice ne démarre pas :

- Vérifiez si l'appareil a bien été mis en marche.
- Vérifiez l'alimentation électrique et contrôlez le bon état de la prise et du câble.

L'appareil est bruyant ou il vibre :

- Vérifiez si l'appareil est stable et bien installé en position verticale.
- Vérifiez que l'appareil est correctement assemblé.

Remarque

Attendez au moins 3 minutes après toute intervention de maintenance ou de réparation. Vous pouvez alors remettre l'appareil en marche.

Même après vérification, l'appareil ne fonctionne toujours pas parfaitement ?

Contactez le service après-vente. Le cas échéant, faites réparer l'appareil par une entreprise d'électricité spécialisée ou par la société Trotec.

Entretien

Avant toute opération de maintenance



Avertissement relatif à la tension électrique

Ne touchez pas la fiche d'alimentation avec les mains humides ou mouillées.

- Éteignez l'appareil.
- Débranchez le cordon secteur de la prise murale en tirant sur la fiche secteur.

Nettoyer le boîtier

Nettoyez le boîtier avec un chiffon humide, doux et sans peluche. Veillez à ce qu'aucune humidité ne pénètre dans le boîtier. Veillez à ce qu'aucune humidité ne puisse entrer en contact avec les composants électriques. N'utilisez pas de détergents agressifs, tels que aérosols de nettoyage, solvants, nettoyeurs à base d'alcool ou produits abrasifs, pour humidifier le chiffon.

Annexe technique

Caractéristiques techniques

Paramètres	Valeur
Modèle	TVE 39 T
Niveaux de ventilation	6
Vitesse du flux d'air	3,2 m/s
Tension de raccordement	220 – 240 V / 50 Hz
Puissance absorbée	45 W
Longueur du cordon secteur	1,6 m
Oscillation	60°
Pression sonore (distance 1 m, vitesse 6)	58 dB(A)
Poids	5,5 kg
Dimensions (socle inclus) (longueur x largeur x hauteur)	300 x 300 x 1080 (mm)
Distance minimum par rapport aux murs et aux objets	vers le haut (A) : 20 cm vers l'arrière (B) : 20 cm vers les côtés (C) : 20 cm vers l'avant (D) : 20 cm
Pile de la télécommande	CR 2032 - 3V

Élimination des déchets



Le pictogramme représentant une poubelle barrée, apposé sur un appareil électrique ou électronique, signifie que celui-ci ne doit pas être éliminé en fin de vie avec les ordures ménagères. Des points de collecte gratuits pour les appareils électriques ou électroniques usagés sont à votre disposition à proximité de chez vous. Les autorités de votre ville ou de votre commune peuvent vous en fournir les adresses. Notre site Internet <https://de.trotec.com/shop/> vous informe également sur les autres possibilités de retour que nous avons aménagées.

La collecte séparée des appareils électriques et électroniques usagés permet leur réutilisation éventuelle, le recyclage des matériaux constitutifs et les autres formes de recyclage tout en évitant les conséquences négatives pour l'environnement et la santé des produits dangereux qu'ils sont susceptibles de contenir.



Les piles usagées et les batteries ne doivent pas être jetées avec les ordures ménagères, mais être éliminées conformément à la directive européenne 2006/66/CE DU PARLEMENT ET DU CONSEIL EUROPEEN du 6 septembre 2006 relative aux piles, aux piles rechargeables, aux accumulateurs et aux batteries. Veuillez éliminer les piles et les batteries conformément aux dispositions légales en vigueur.

Trotec GmbH

Grebener Str. 7
D-52525 Heinsberg

☎ +49 2452 962-400

☎ +49 2452 962-200

✉ info@trotec.com

www.trotec.com